

EJEMPLAR LE... 1729

# LÚP PIN

## Nº 4000

### LA REVISTA DE LAS COSITAS ÚTILES

\$ 2.- año XXXIII

DEDICADO  
A LAS  
VACACIONES!..



LA URRACA



PLANEADOR



TRANSMISOR



ESLIZADOR

MOSQUITO



MARRILETE

NOCTURNO

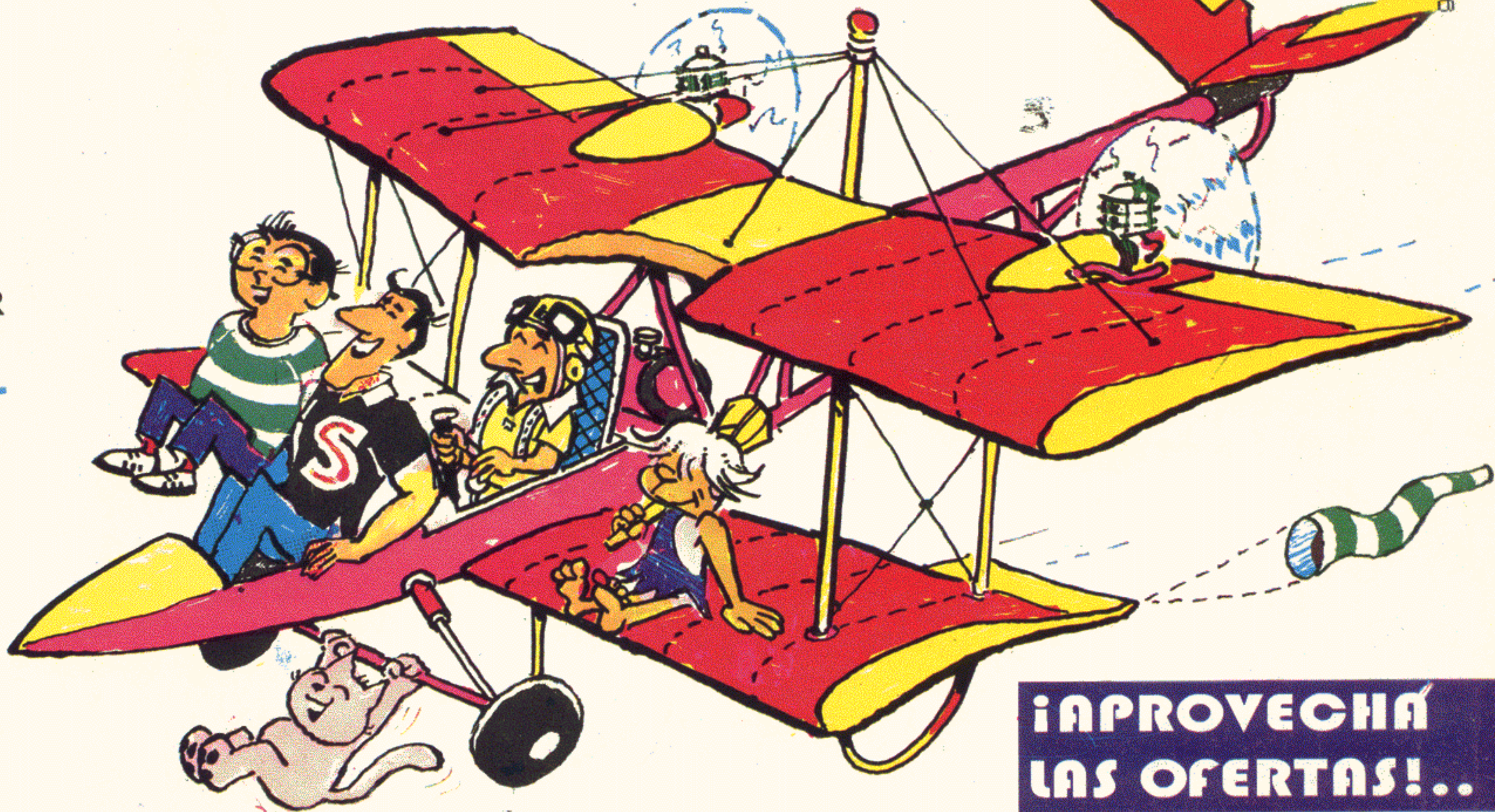

**¡APROVECHA  
LAS OFERTAS!..**



**GAÑE \$ \$**

# ESTUDIE Y TRIUNFE

**GAÑE \$ \$**

## ESTUDIE MECANICA POR CORREO

- 1 Mecánico de motores nafteros.
- 2 Mecánico de motores diesel.
- 3 Electricidad de casas.
- 4 Electricidad del automóvil.
- 5 Mecánica en general del automóvil.
- 6 Encendido electrónico.
- 7 Batería y alumbrado.
- 8 Aire acondicionado.
- 9 Taller de radiadores.
- 10 Aerodinámica, chapa y pintura.
- 11 Cerrajería del Automotor.
- 12 Lubricación y Engrase.
- 13 Embrague y cajas de velocidad.
- 14 Inyección de nafta.
- 15 Alineación y dirección.
- 16 Suspensión y amortiguación.
- 17 Carburación y afinación.

- 18 Mecánico de frenos.
- 19 Motores de competición.
- 20 Soldadura eléctrica y autógena.
- 21 Tractores y máquinas agrícolas.
- 22 Motos de carrera.

- 23 Doble Tracción (4x4)
- 24 Mecánico de Motos.
- 25 Bombas Diesel.
- 26 Cajas automáticas y diferenciales.
- 27 Motores turbo.

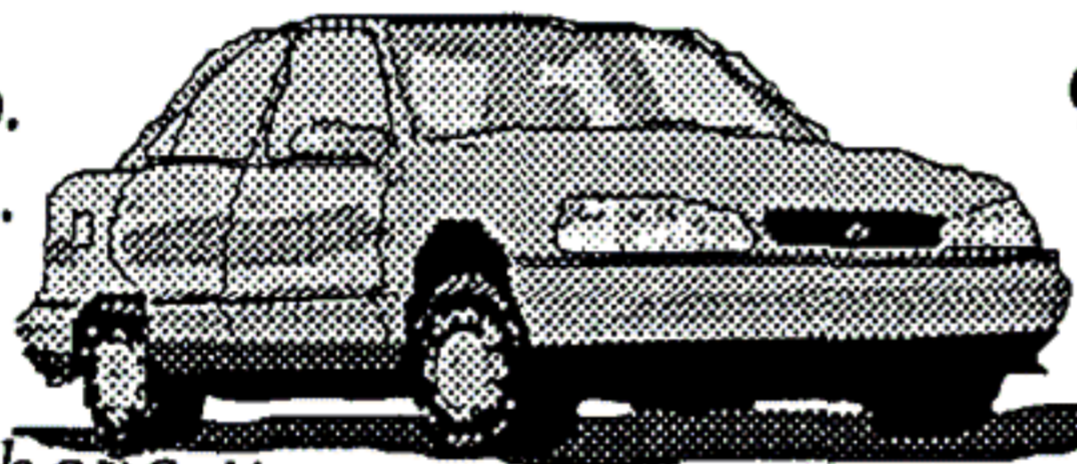

**AHORRE REPARANDO  
UD. MISMO EN SU CASA**

PIDA INFORMES GRATIS Y SIN COMPROMISO

Escuelas Técnicas I M A

Casilla 2763 - Correo Central  
(1000) Buenos Aires - Argentina



# IMA

NOMBRE: .....

DIRECCION: .....

LOCALIDAD: ..... C.P.: .....

PROVINCIA: .....

CURSO (Elija solo uno): .....

Agregue \$ 2 en estampilla para gasto de envío.





# LÚPIN

Nº 400 año XXXIII  
director H. Sídoli



## POR OTROS 400 NÚMEROS DE EDUCACION Y ENTRETENIMIENTO

Entramos en la recta final del milenio y la revista Lúpín celebra, en este mes de enero, con bombos y platillos, su número cuatrocientos. Es otra etapa cumplida, y grande, que se inició en 1966. Lúpín se presentaba como una alternativa dentro de un mercado donde reinaban las revistas que traían una sola historieta larga y, la mayoría de las veces, tediosa y aburrida; y aún lo sigue siendo, cuando el mercado está inundado por personajes extranjeros, violentos e iracundos, que también aterrizaron en la televisión y el único ejemplo que muestran es la violencia, alarmando a los padres que temen sentar a sus hijos frente al malvado "chupete electrónico".

Los personajes de Lúpín en sus comienzos (Lúpín, Resorte y el Profe, Bicho y Gordi, Hercu Sansonacho, Piedrito y Saurito, Johnny Retruenos, y Purapinta) rápidamente se ganaron el corazón de los lectores y con el correr del tiempo algunos desaparecieron y se sumaron otros (tales como Mosca Kid, Maníja, Al Feñique, Saltapones, y algunos más). La estructura de la revista también cambió ya que se agregaron los planitos (impulsados por los inventos de Resorte); las notas sobre scoutismo, astronomía, hobbies; y se agregaron los cursos de electrónica, fotografía, dibujo, aeromodelismo, que después fueron editados en suplementos técnicos.

Cuando los creadores de Lúpín dispusieron de más tiempo nacieron los suplementos anuales, con características similares a la revista, en cuanto a planitos e historietas, aunque a veces aparecían otras fuera del elenco habitual. Otros productos derivados de la revista, y que tuvieron bastante demanda, fueron las remeras y los stickers. Pero, sin duda, los que fueron objeto de más demanda desde siempre, son los ejemplares atrasados. Durante años, hasta el día de hoy, los lectores se acercan a la redacción con la ilusión de poder conseguir algunos de aquellos primeros números; pero como dice el Gordi: "La revista es tan buena, que quien la tiene no la larga ni por todo el oro del mundo". En estos años la barra de personajes creció mucho; pero también están los personajes de carne y hueso, que cada tarde se reúnen a tomar el mate cocido y debatir apasionadamente todo tipo de cuestiones.

Pero a quienes tenemos que agradecer verdaderamente es a ustedes, los lectores, los verdaderos hacedores de la revista, que a través de su aliento, críticas, comentarios, palabras de apoyo y divulgación entre sus amigos, han hecho posible que llegáramos a esta etapa. Por ustedes, y por los que desfilaron en la revista en estos años, felicidades y por otros 400 números más!







# Bicho y Gordi

por TITO SOL

en

## "RIO TORRENTOSO"



APENAS ARMEMOS LA CARPA ME ECHARE A DESCANSAR ¡CAMINAMOS MUCHO PARA LLEGAR AQUI!

¡QUÉ RARO!... GORDI PENSANDO EN DESCANSAR...

¡ALLA VIENEN LOS GUARDA-BOSQUES



HOLA, BIENVENIDOS... NOS ALEGRA QUE LOS SCOUTS ACAMPEN AQUI

NO HAY NECESIDAD DE CUIDAR POR LO QUE HACEN



LOS VERANEANTES COMETEN TODA CLASE DE IMPRUDENCIAS... LES PEDIMOS SU COOPERACION



EN REALIDAD SOMOS SOLO DOS HOMBRES Y NO PODEMOS VIGILAR A TANTA GENTE QUE VIENE A PASAR SUS VACACIONES AQUI

NUESTROS EXPLORADORES LES DARAN UNA MANITO

SIEMPRE LISTOS











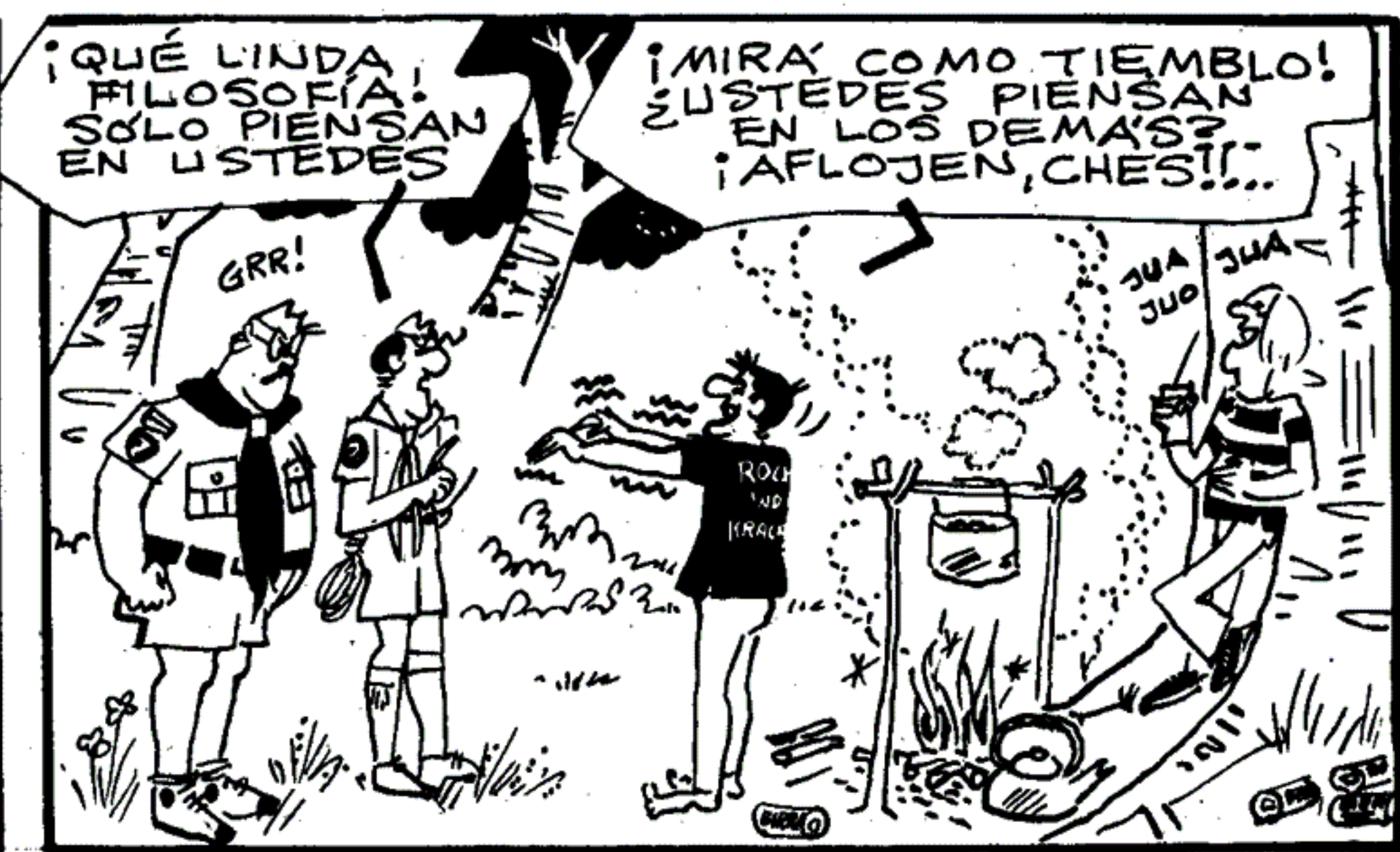



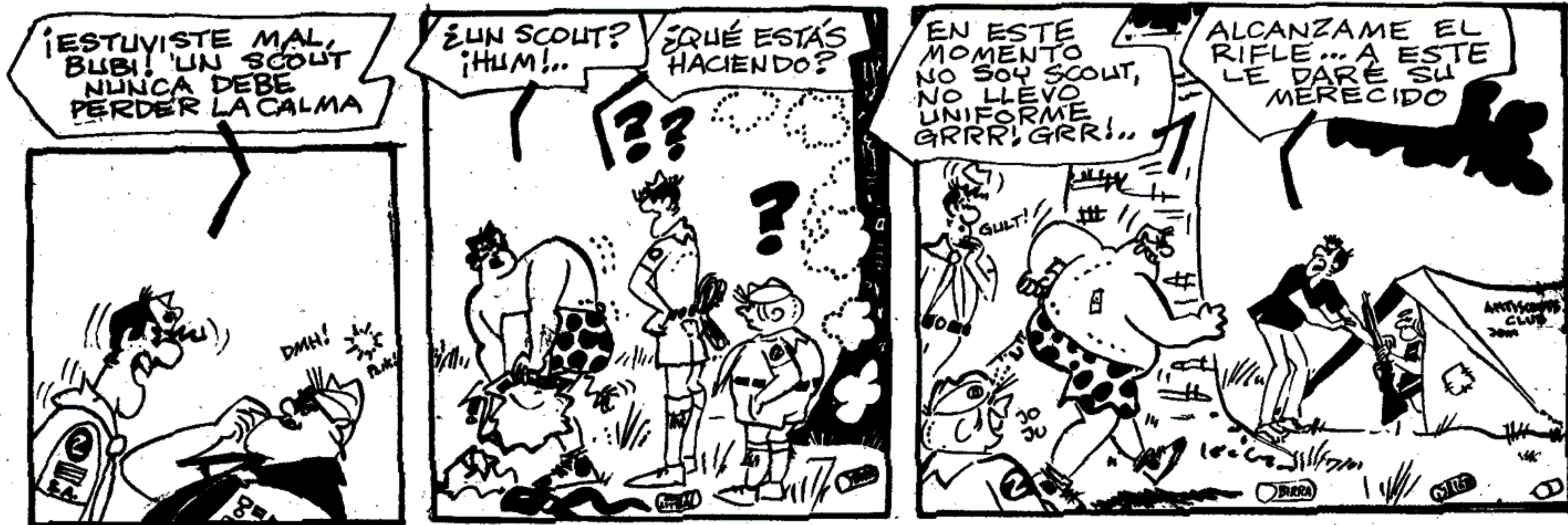























Y EN OTRO LUGAR DEL BOSQUE...

CON ESTOS UNIFORMES DE GUARDABOSQUES NOS HARÁN CASO Y NO NOS TRATARÁN COMO A ESOS BOY-SCOUTS

PRIMERO HABRÁ QUE PREPARAR LA "MIS EN SCENE" PARA INTIMIDARLOS

HAREMOS UN FUEGO AQUÍ Y ENTRAREMOS AL CAMPAMENTO DANDO GRITOS DE ALARMA... SI EL AGUA NO LOS ASUSTA LOS ESPANTAREMOS CON EL FUEGO

¡MAGNÍFICA IDEA!



¿NO HABRÁ PELIGRO QUE SE PROPAGUE?

¡AHÍ NO! ESTA RODEADO DE PIEDRAS... VAMOS, LLEGÓ EL MOMENTO DE ACTUAR

¡DEJEN TODO Y HUYAN! ¡EL FUEGO ESTA RODEANDO ESTA ZONA!

ENGANCHEMOS LOS REMOLQUES

¡NO HAY TIEMPO PARA ESOL! ¡A LOS AUTOS Y TOMEN CAMINO ABAJO SIN DETENERSE!





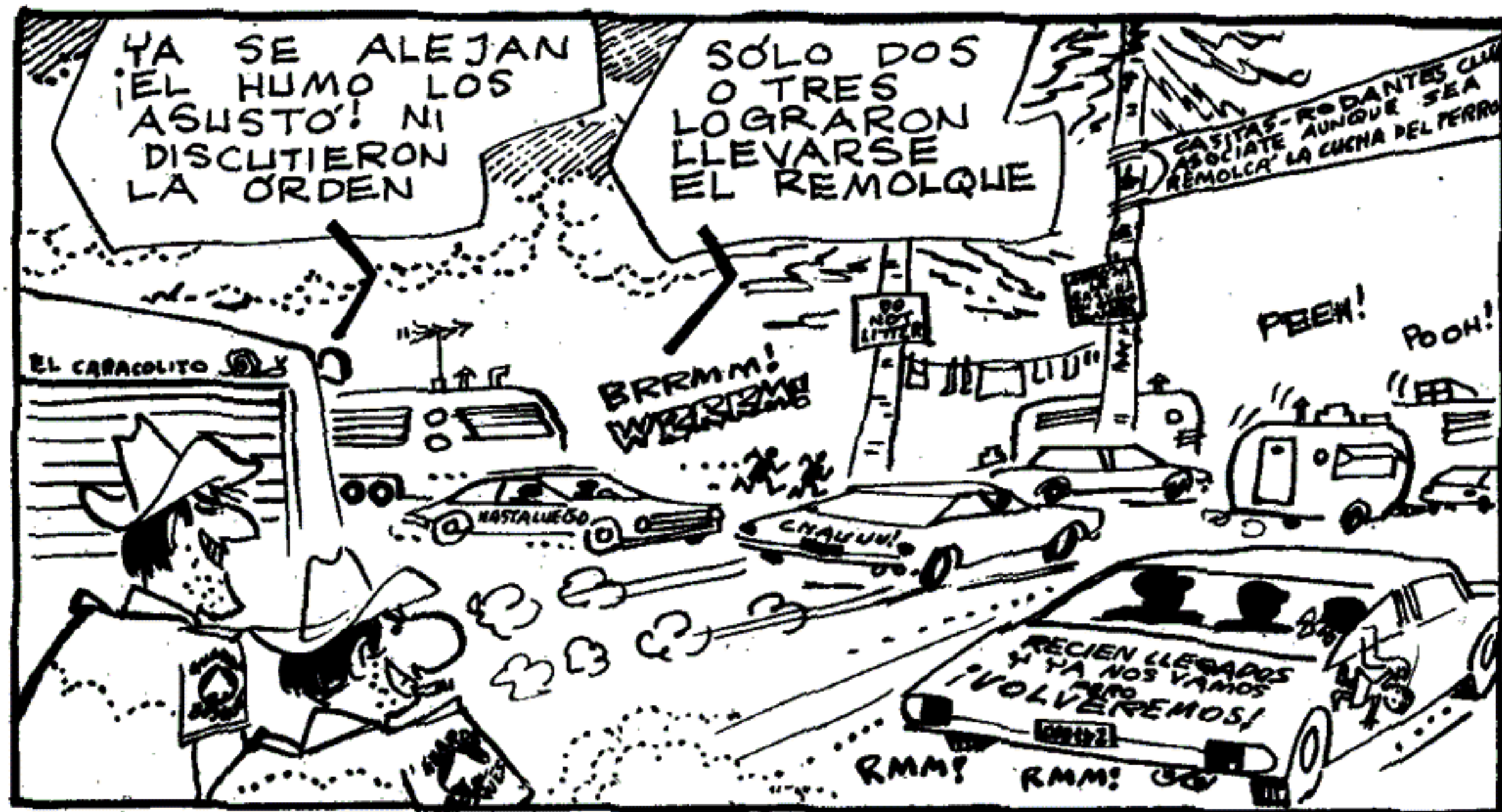

YA SE ALEJAN  
EL HUMO LOS  
ASUSTO! NI  
DISCUTIERON  
LA ORDEN

SÓLO DOS  
O TRES  
LOGRARON  
LLEVARSE  
EL REMOLQUE

QUEDO TODITO  
PARA NOSOTROS...  
NOS LLEVAREMOS  
SÓLO LOS OBJETOS  
DE VALOR

EN  
ESOS  
TRAILERS  
DEBE  
HABER  
DE TODO

¿Y AQUEL HUMO?..  
MMH!.. NO  
PARECE DE UN  
CAMPAMENTO

ES CERCA DEL  
CAMPAMENTO  
DONDE ESTAN LAS  
CASITAS-RODANTES

ERAN SÓLO UNOS PASTOS,  
TAL VEZ ALGUIEN  
ARROJO UN PUCHO...  
NO SE OYE NADA  
EN EL CAMPAMENTO  
VIRE A VER









PRONTO CAERA LA NOCHE ¡NO PODREMOS AGUANTAR AQUI!

¡OIGAN... ¿NO ES UN MOTOR?

¿DÓNDE ESTA LA GENTE? ¿SÓLO USTEDES SE SALV...  
¡BICHO! ¿QUÉ HACÉS AQUI?!!



¡OH! ¡ESOS SON LOS QUE NOS DESPOJARON DE LAS ROPAS!

¡BUBI, GORDI, LLEGARON JUSTO A TIEMPO!!

PROP!  
POP!  
POF!



...Y PUSIMOS EN FUGA A TODOS LOS DEL CAMPAMENTO SIMULANDO UN INCENDIO

¡AJAJA! Y LOS SORPRENDIO EL TORRENTE, LO TIENEN MERECIDO



YO APAGUÉ EL FUEGO Y AL ACERCARME AL CAMPAMENTO ESTOS ME APRESARON



SUERTE QUE ESTOS SCOUTS VINIERON Y NOS DESATARON

FUE UNA SORPRESA







# MODEL BOY'S CONSTRUYA SU....

## TURBINA PULSOJET MK 76

Empuje 2 Kgs. largo 545 m/m. Diam. 65 m/m.  
combustible nafta, incluye plano obsequio  
del JET - METEOR - U/control

GIRO \$ 50.-

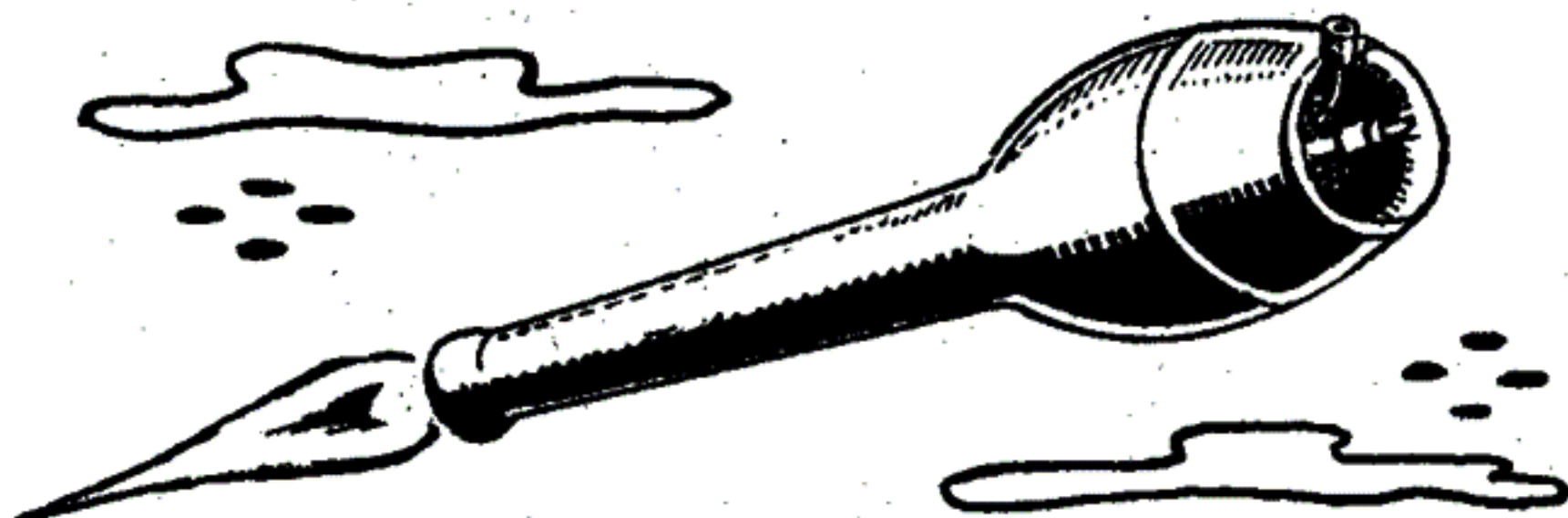

## MOTOR DIESEL HS. 049 diseñó

L. H. Sparey (Inglaterra)

0,8 cc 12000 RPM - peso 60 gs. PLANOS

instrucciones ¡BAJO COSTO!

¡SIN PILAS DE ARRANQUE!

GIRO \$ 25.-

**Incluye plano obsequio del "GORRION"  
y una hélice**

## PLANOS "AERO PLANE"

120 planos para aeromodelismo-Navales

CATALOGO ILUSTRADO Y LISTA DE PRECIOS

U/control y R/control (Estampillas postales) \$ 5.-

# PRESENTA!!!

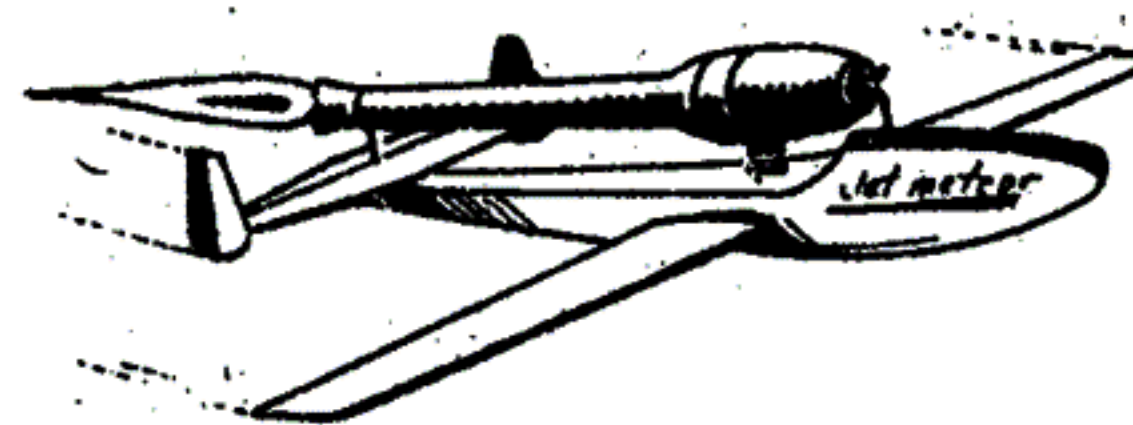

Construya su equipo R/C 4 canales  
17 hojas con claras instrucciones  
alcance 1000 mts.

GIRO \$ 20.-

Aprenda a volar U/Control  
con los campeones!! sport, acrobacia, escala,  
37 páginas 30 ilustraciones

GIRO \$ 20.-

Aprenda a volar R/control  
compendio de la mayor cantidad de datos  
e informaciones para volar modelos  
R/control entrenadores, Instalaciones  
motores y modelos

GIRO \$ 20.-

## MAYOR INFORMACION TECNICA

(Estampillas postales) \$ 5.-

**GIRO POSTAL A NOMBRE DE  
JOSE OSCAR PEREZ  
CASILLA DE CORREO 32  
SUCURSAL 11 BUENOS AIRES  
CODIGO POSTAL 1411**



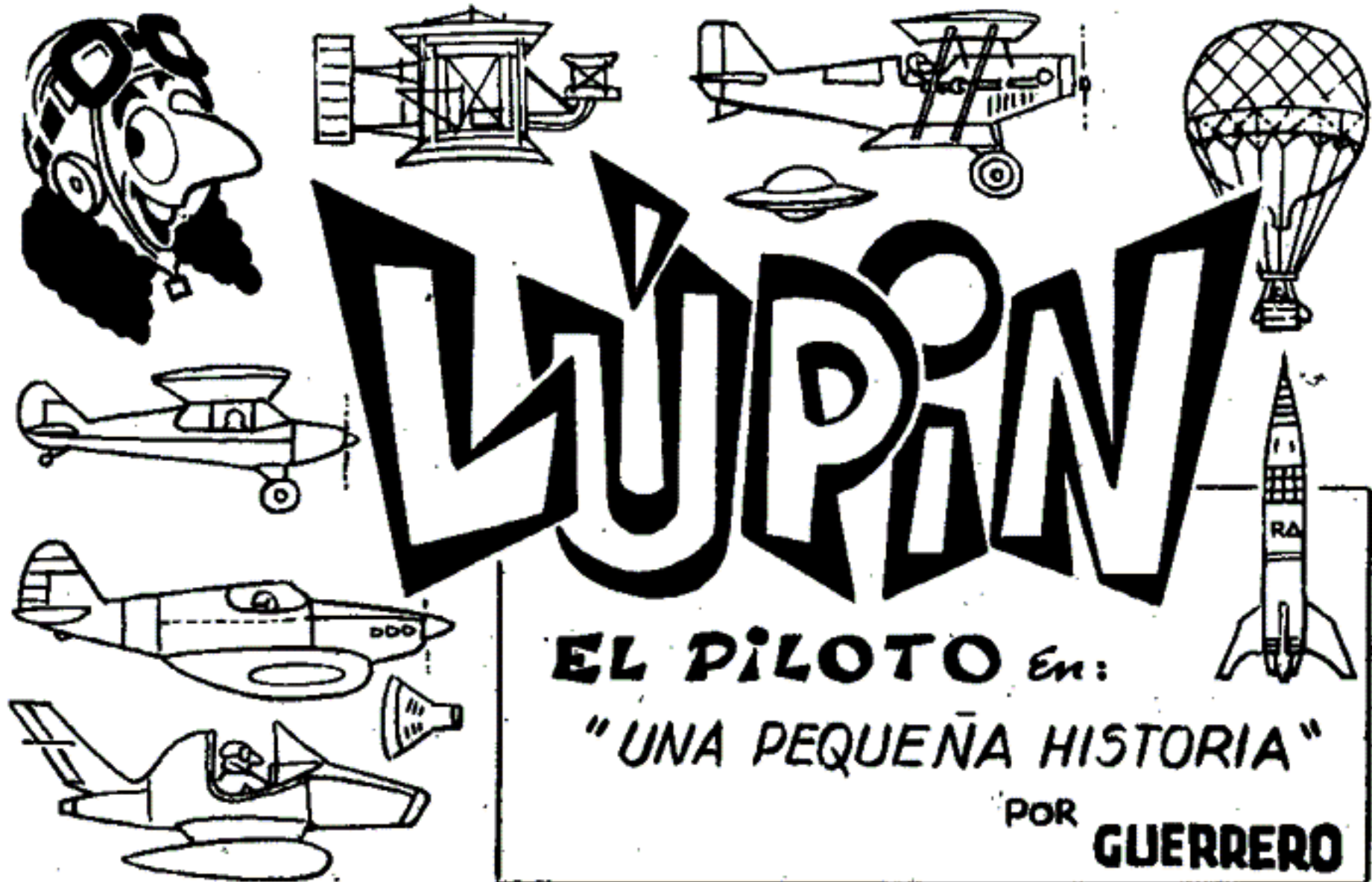

**EL PILOTO** En:  
**"UNA PEQUEÑA HISTORIA"**  
 POR **GUERRERO**

¡HOLA AMIGOS!.. HEMOS LLEGADO AL N° 400 Y CON EL ENTRAMOS EN ESTE NUEVO AÑO, JUNTOS HEMOS CORRIDO MUCHAS AVENTURAS, GRACIAS POR HABERME ACOMPAÑADO A TRAVÉS DEL TIEMPO DESDE EL N°1 ¡FELICIDADES PARA TODOS!..



EN EL N°1 (PARA LOS QUE NO LO HAYAN LEIDO) CONTABA LOS INTENTOS

DE MIS ANTEPASADOS POR IMITAR A LAS AVES Y TRATAR DE VOLAR. ¡JA! Y EN AVENTURAS SIGUIENTES...



... LES CONTÉ HAZAÑAS DE MI ABUELO EN LOS COMIENZOS DE LA AVIACIÓN Y EN LA GUERRA DEL 14, TAMBIÉN DE MI PADRE EN LA 2ª GUERRA MUNDIAL... Y MÍAS, DONDE CORRÍ MIL PERIPECIAS CON MI VIEJO Y FIEL BIPLANO...

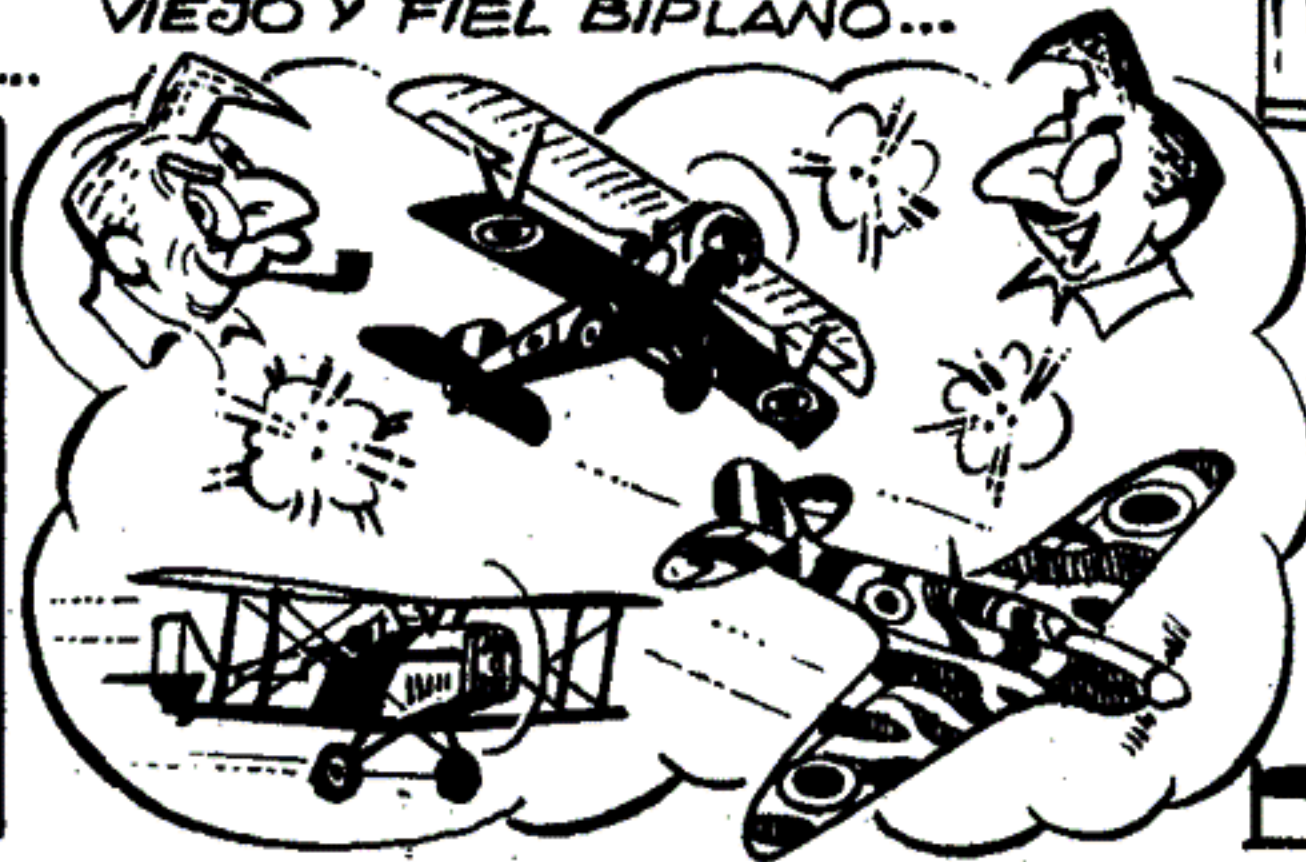

PERO... HOY LES CONTARÉ DE MI AFICIÓN POR LA AVIACIÓN, Y DE COMO ME RECIBÍ DE PILOTO Y CONSEGUÍ A ESTE QUERIDO AMIGO ¿QUIEREN SABERLO? ¡BUENO, AHÍ VA!

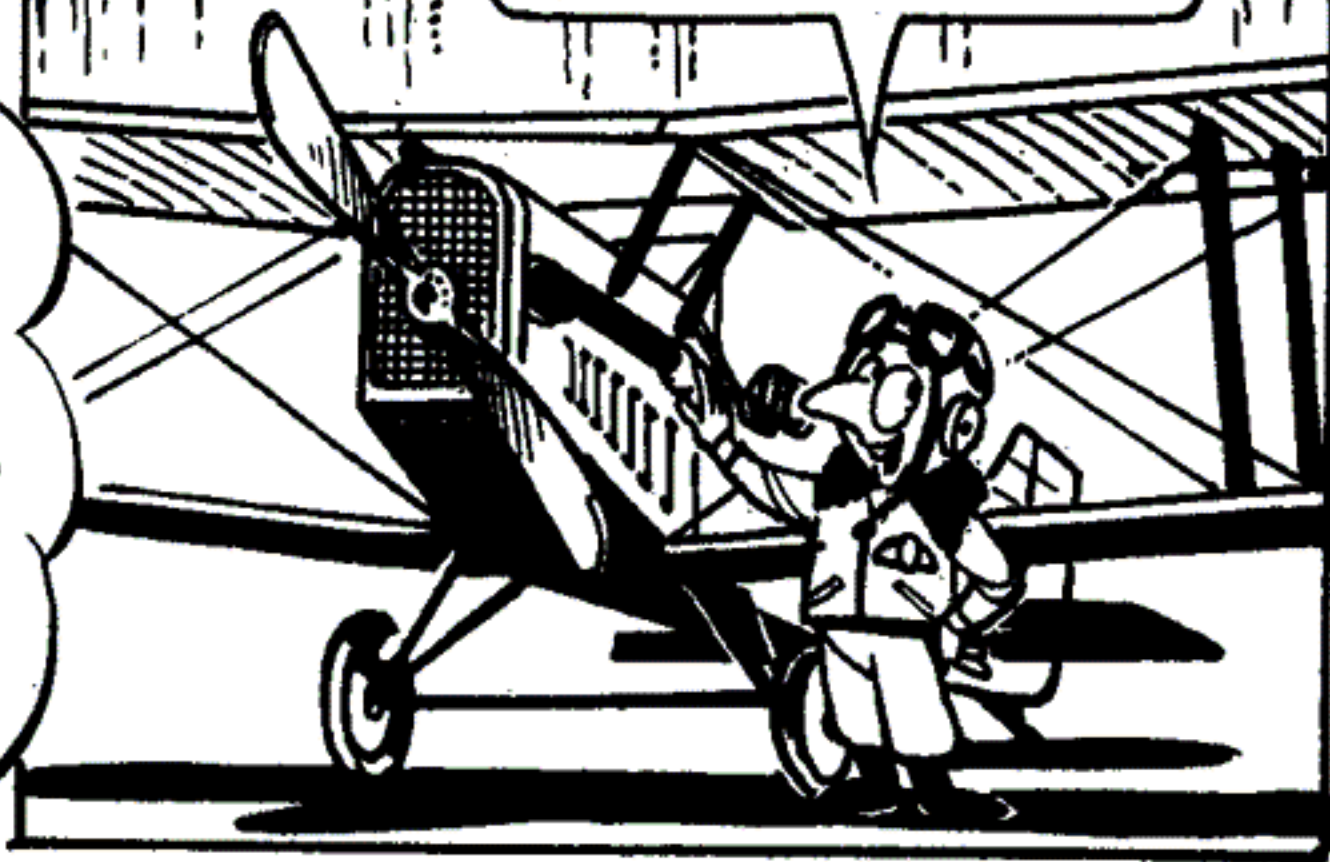



**B**UENO, YO ME CRIÉ EN UN AMBIENTE DE AERONÁUTICA, MI ABUELO, EN VEZ DE CUENTOS DE HADAS, ME CONTABA Y LEÍA AVENTURAS DONDE LOS AVIONES ERAN LOS CORCELES Y LOS AVIADORES LOS PRÍNCIPES AZULES



**E**N TRE MIS JUGUETES PRIMABAN LOS AERO-MODELOS Y ME GUSTABA CONSTRUIRLOS YO MISMO



**Y**A MAS GRANDECITO, CON OTROS CHICOS DEL BARRIO, CONSTRUÍAMOS AVIONES CON CAJONES Y MADERAS, DONDE YO SIEMPRE ERA EL PILOTO ¡LAS HORAS DE VUELO QUE LLEVABA EN TIERRA!

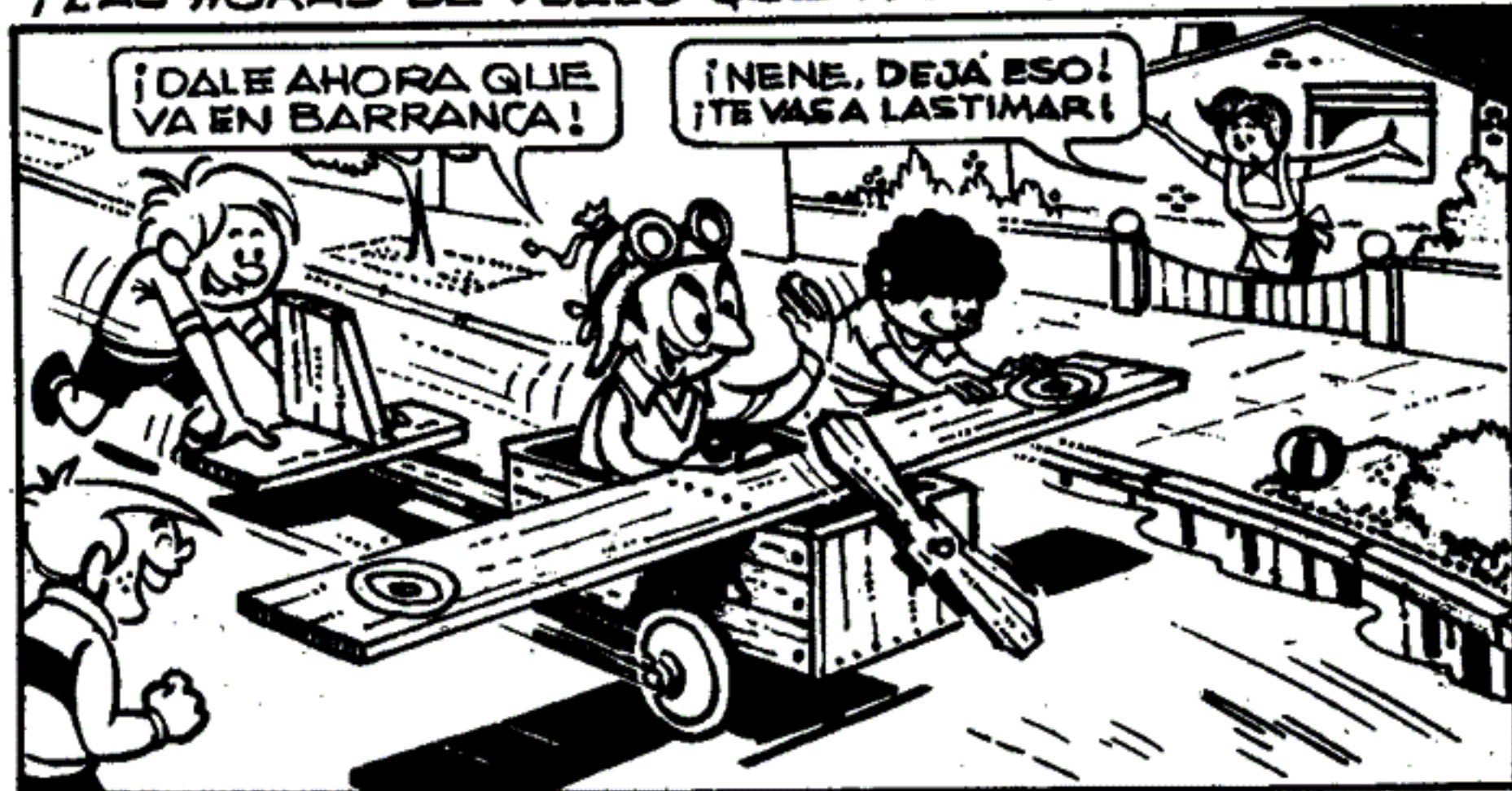

**N**UNCA OLVIDARÉ LA PRIMERA VEZ QUE VOLÉ! MI PADRE ME LLEVÓ EN UN BIPLANO, LUEGO VOLÉ EN OTROS TIPOS, PERO NINGUNO ME EMOCIONÓ TANTO COMO AQUEL BIPLANO



**D**ESDE ENTONCES DECIDÍ SER PILOTO Y POSEER UN BIPLANO DE ESOS. ASÍ QUE YA ADOLESCENTE...



BIEN, ESTÁS ACEPTADO COMO SOCIO, AHORA CON ESTOS PAPELES IRAS A REVISACIÓN MÉDICA. Y SI ERES APTO PODRÁS COMENZAR EL CURSO







¡HUM! LA ALTURA APENAS DA Y EN CUANTO AL PESO, UN POCO MENOS Y LA BALANZA NI MARCA

¿Y ESTE MICROBIO QUIERE VOLAR?

¡LIVIANO ES! ¡JAJÁ!



YO LO HARÍA VOLAR DE UN PUNTAPIÉ ¡JÉ JÉ!

¡EJEM! POR LO DEMÁS ESTÁ BIEN, ES SANO, BUENA VISTA, ETC... DIGAME ¿Y POR QUÉ QUIERE VOLAR?

Y... POR VOCACIÓN Y TRADICIÓN...



MIS ANTERPASADOS FUERON PIONEROS, MI ABUELO Y MI PADRE ERAN PILOTOS Y A MI TAMBIÉN ME GUSTA...

¡EN FIN! ¡HAY GUSTOS QUE MERECE PALOS! ESTA BIEN, LE PONDRÉ APTO... ¡Y BUENA SUERTE!

¡OH, GRACIAS!

Loco de contento corrí con mi autorización hasta el Aero Club y me inscribí en el curso. Ahí me asignaron un instructor. No me iba a resultar difícil, yo alguna experiencia tenía ¡y por fin llegó el día!



ESE SERÁ NUESTRO AVIÓN ESCUELA, UN 'PIPER PA-11' DOBLE COMANDO. LE EXPLICARÉ SUS CARACTERÍSTICAS Y SALDREMOS

¡SI, SI SEÑOR! ¡NO VEO EL MOMENTO!...

Así comenzamos, con vuelos cortos alrededor del campo y aterrizajes, muchos aterrizajes y despegues, tenía que tomarles la mano y sentirlos



AHORA ATERRIZARÁ LISTED SOLO, YO NO LO AYUDARÉ... ¡REDUZCA MOTOR!

¡SI... SI... YA!



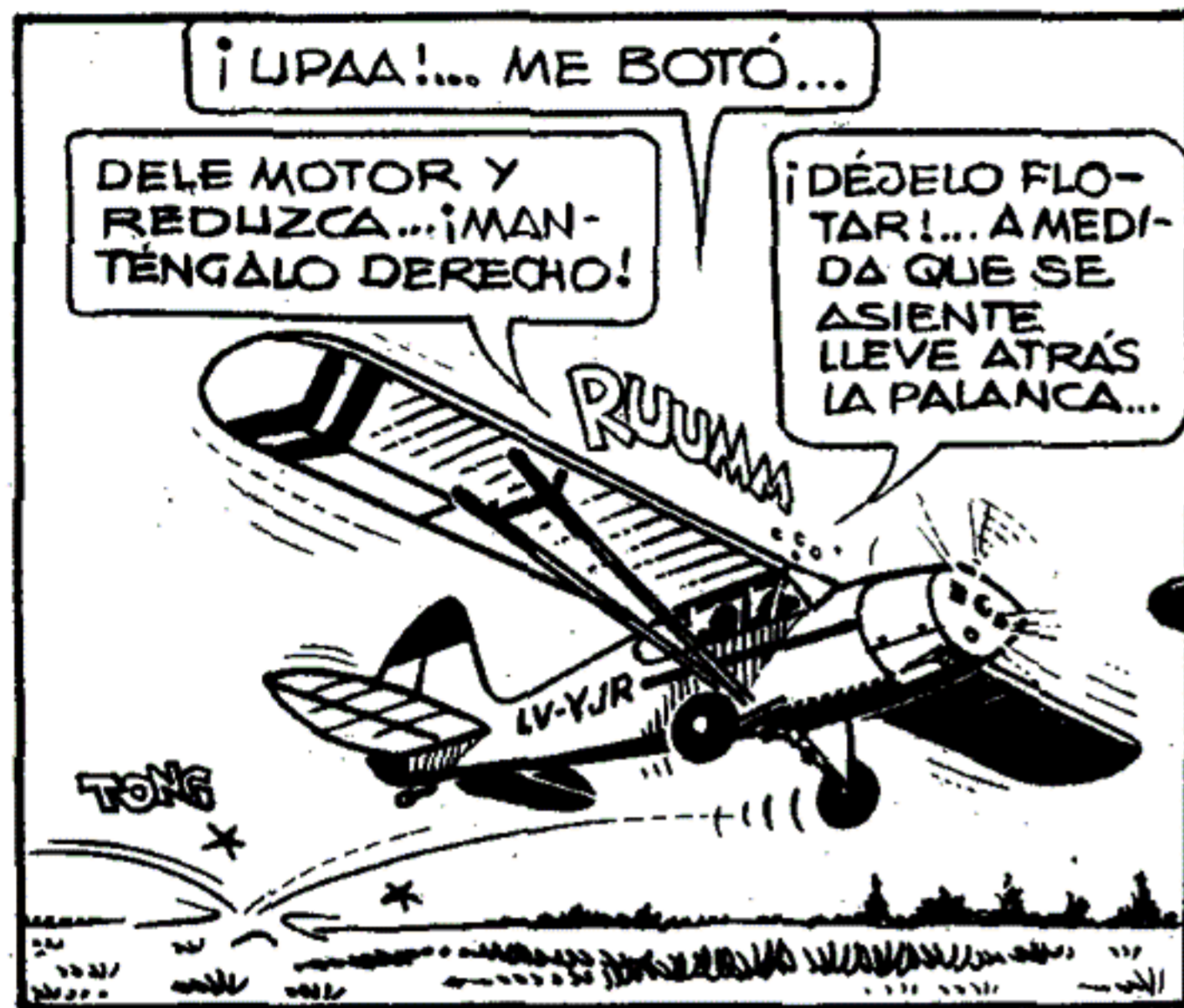

... MANIOBRAS ELEMENTALES COMO PLANEOS, DESLIZAMIENTOS, OCHOS, PÉRDIDAS, ESES SOBRE CAMINOS ETC. HASTA QUE VARIOS DIAS DESPUÉS...





¡BUENO, ADELANTE!  
PONGO EL AIRE FRIO...  
ACELERO, Y...



... ALLÁ VOY... ¡AL FIN Y AL  
CABO ES UNA REPETICIÓN DE  
LO QUE VINE PRACTICANDO  
TANTOS DÍAS, SOLO QUE AHORA  
NO TENGO EL INSTRUCTOR  
A MIS ESPALDAS!... ¡ESPERO  
HACERLO BIEN!

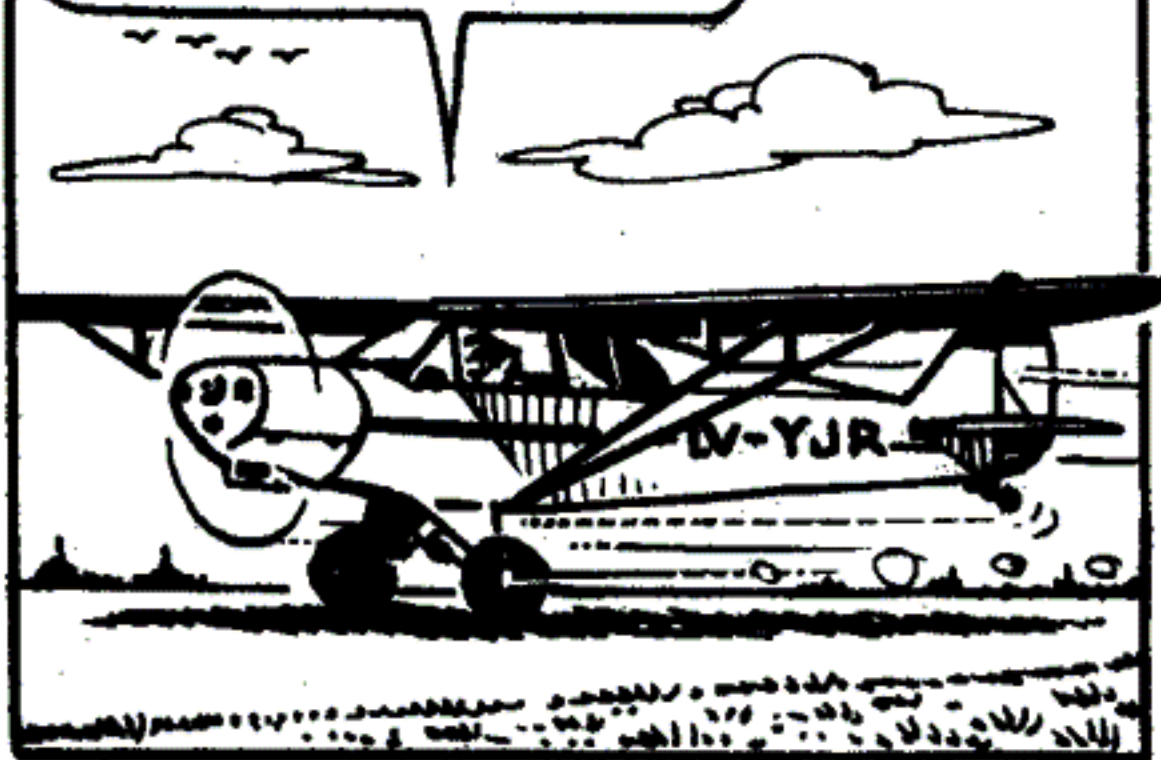

¡ARRIBA! TENGO QUE ESTAR  
ATENTO AL INSTRUMENTAL Y  
CUIDAR SOBRE TODO LA VELOCIDAD

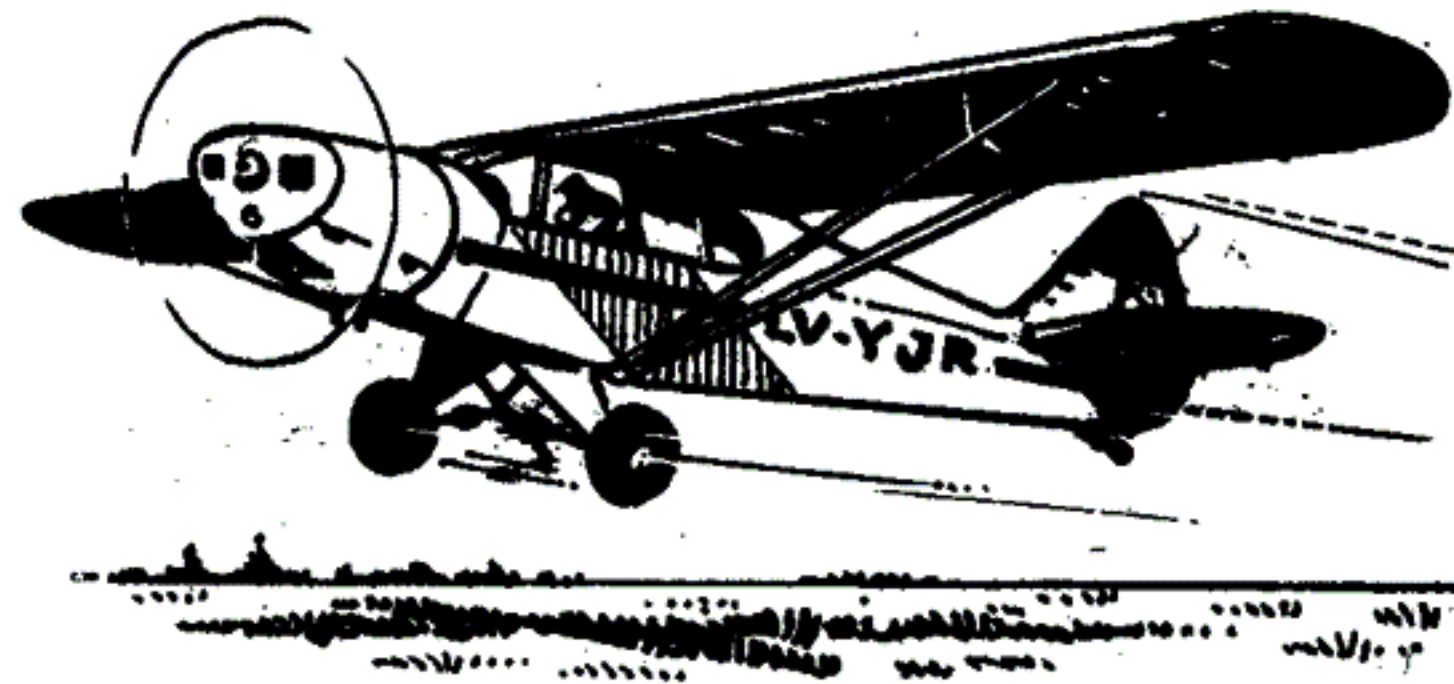

DE PRONTO ME DI CUENTA QUE  
ESTABA VOLANDO ¡YO SOLO...  
SOLO! ¡POR UN RATO SERIA DUEÑO  
DE LA MÁQUINA Y EL ESPACIO!

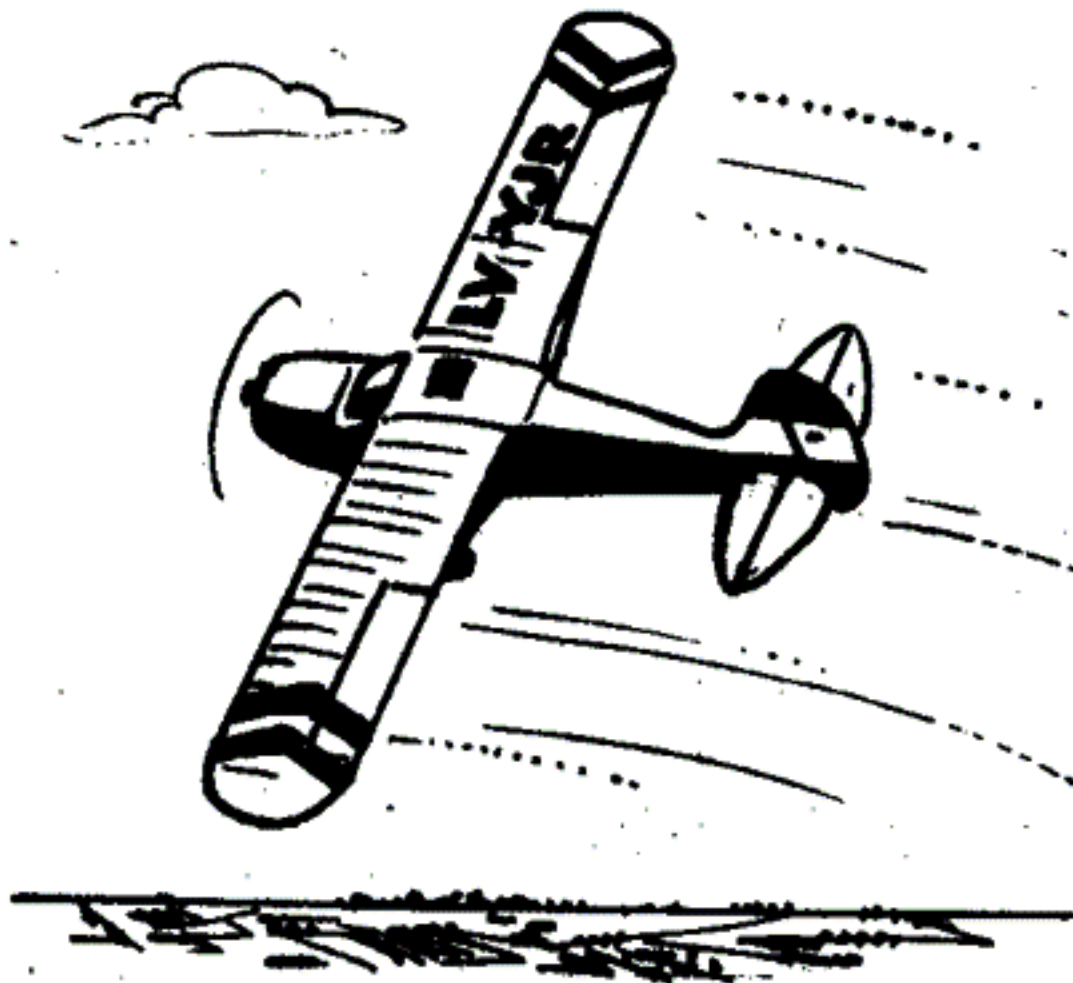

¡SOLO, AHÍ ARRIBA!  
ALGUNOS MUCHACHOS ME  
ACONSEJARON QUE PARA  
CALMAR LOS NERVIOS SILBARA  
O TARAREARA... PERO AQUÍ  
ARRIBA ME SENTIA TRANQUILO



TODO VA BIEN, AHORA VIENE  
LA PARTE DE MÁS PRECISIÓN  
Y DONDE HAY QUE PONER LOS  
CINCO SENTIDOS ¡EL ATERRIJAJE!  
¡Y TODO DEPENDERÁ DE MÍ!  
¡NO TENGO AL INSTRUCTOR  
QUE ME AYUDE!





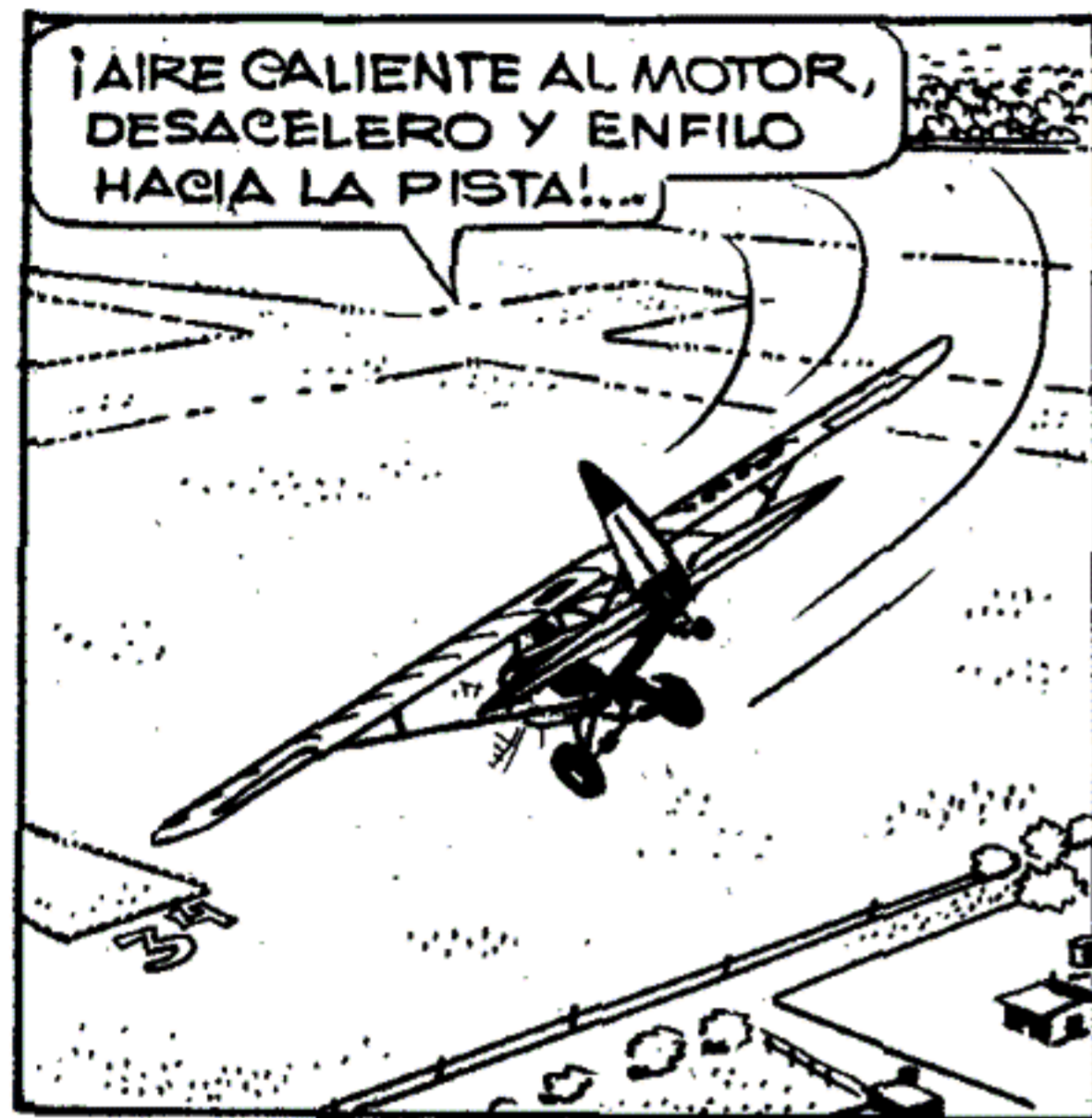





EL EXAMEN TEÓRICO LO PASÓ BIEN ¡PERO AQUÍ LO QUIERO VER, EN LA PRÁCTICA! ¡VEREMOS COMO SE PORTA, DOVENCITO!



¡MANTÉNGALO DERECHO! ¿ADONDE QUIERE IR? ¡NO LO HAGA BOTAR!

SI... SI SEÑOR... ¡UY, QUE CARACTER!

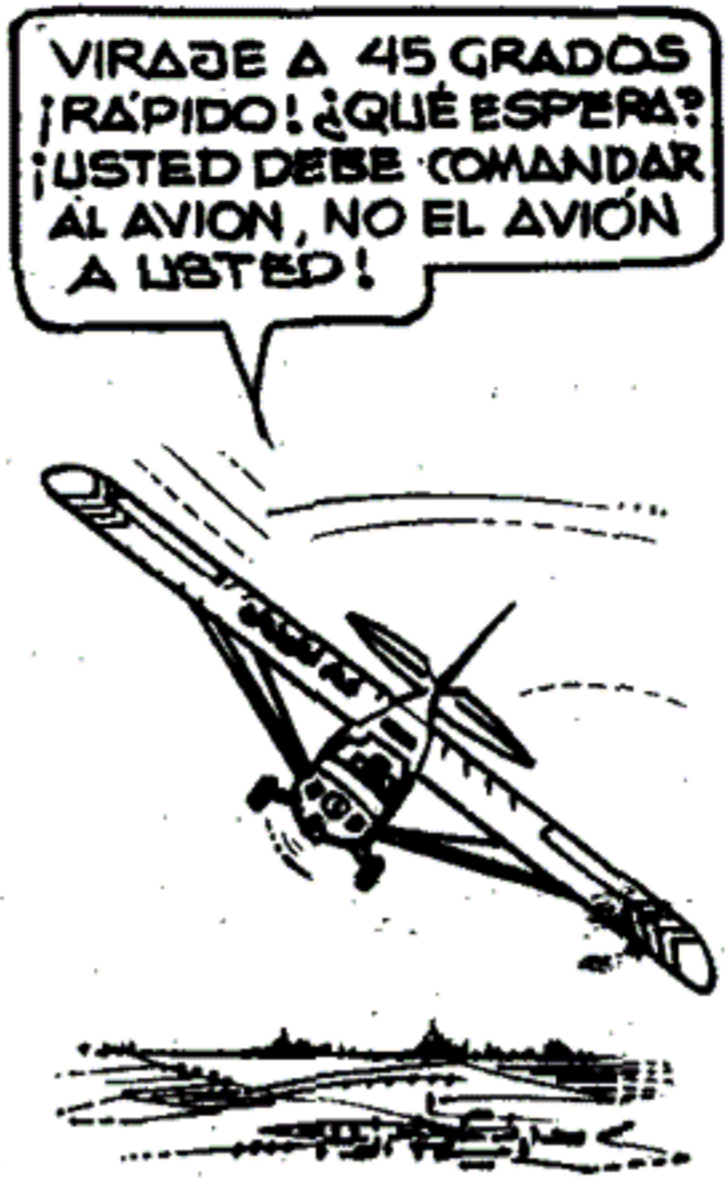

VIRAJE A 45 GRADOS ¡RÁPIDO! ¿QUÉ ESPERA? ¡USTED DEBE COMANDAR AL AVIÓN, NO EL AVIÓN A LISTED!



¡HUM! ¡MAS O MENOS! ¡HAY QUE PRACTICAR MAS, BH! ¡ATERRICE!

SI... SEÑOR... YO ANDO BIEN, PERO... ¡UFF! ¿QUE ME PASA? ¡NO PUEDO DOMINAR LOS NERVIOS!

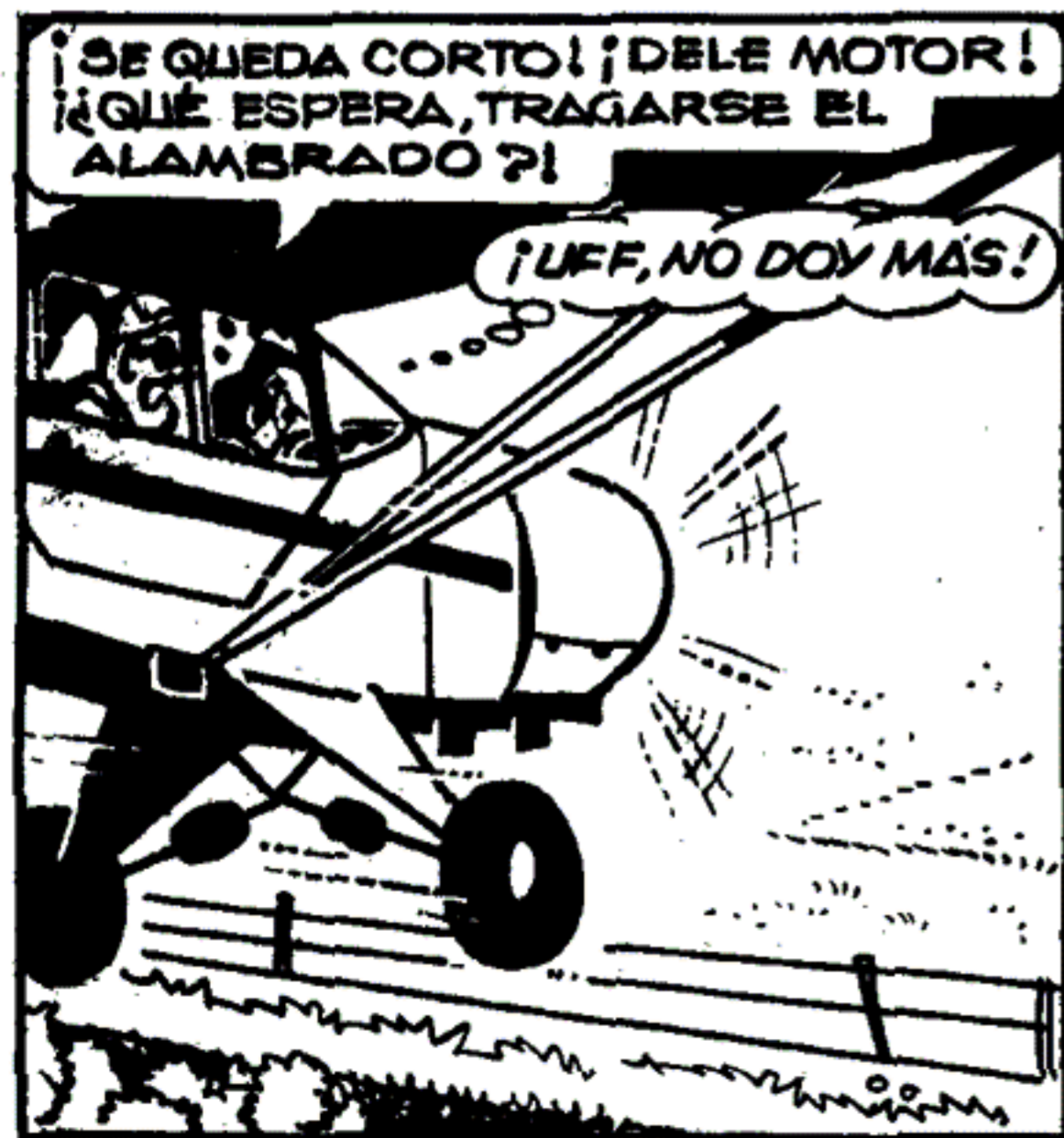

¡SE QUEDA CORTO! ¡DELE MOTOR! ¿QUÉ ESPERA, TRAGARSE EL ALAMBRADO?!

¡UFF, NO DOY MÁS!



¡NO, NO, NO! ¡ASÍ NO VA!... LO SIENTO... ¡DEBERÁ PONER MAS ATENCIÓN, PRACTIQUE MUCHO, TIENE QUE SENTIRSE SEGURO!...

¡QUÉ FRACASO!... ¡CUANDO MAS QUISE HACER LAS COSAS BIEN, MAS MAL ME SALIAN! ¡HASTA EL ATERRIZAJE ME SALIO PEOR QUE NINGUNO!



¿Y? ¿COMO TE FUÉ? ¿APROBASTE? ¡YO ME SALVÉ RASPANDO!...

DENTRO DE UNOS DIAS LE VOLVERÉ A TOMAR

¡YO NO, ME BOCHÓ! ¡ME PUSE NERVIOSO Y ADIÓS!



¡AJ! DESPUÉS DE AQUEL FRACASO ME SENTÍ UNA PILTRAFÁ, ME TOMÉ TRES DÍAS DE DESCANSO Y DECIDI VOLVER CON MÁS BRÍOS...

¡ASÍ ME GUSTA, LÚPIN! ESTE DESCANSITO LE VINO BIEN



¡TAL VEZ ESTABA UN POCO SATURADO Y EL EXAMEN LO REMATÓ

¡ESO CREO! AHORA ME SIENTO MÁS OPTIMISTA



VARIOS DÍAS DESPUÉS, LLEGÓ EL INSPECTOR ERA VÍSPERAS DE NOCHEBUENA...  
¡RECIBIRME DE PILOTO SERÍA MI MÁS LINDO REGALO DE NAVIDAD!



¿Y SÍ CÓMO SE ENCUENTRA?

MUY BIEN, SEÑOR, ESTA VEZ NO LO DEFRAUDARÉ

Y SALIMOS... ¡ME SENTÍA MEJOR QUE NUNCA! CON ANIMO, YA NO ME COHIBIA SU PRESENCIA, HICE DE CUENTA QUE VOLABA SOLO

¡MUY BIEN EL DECOLAJE!

¡JÉM!

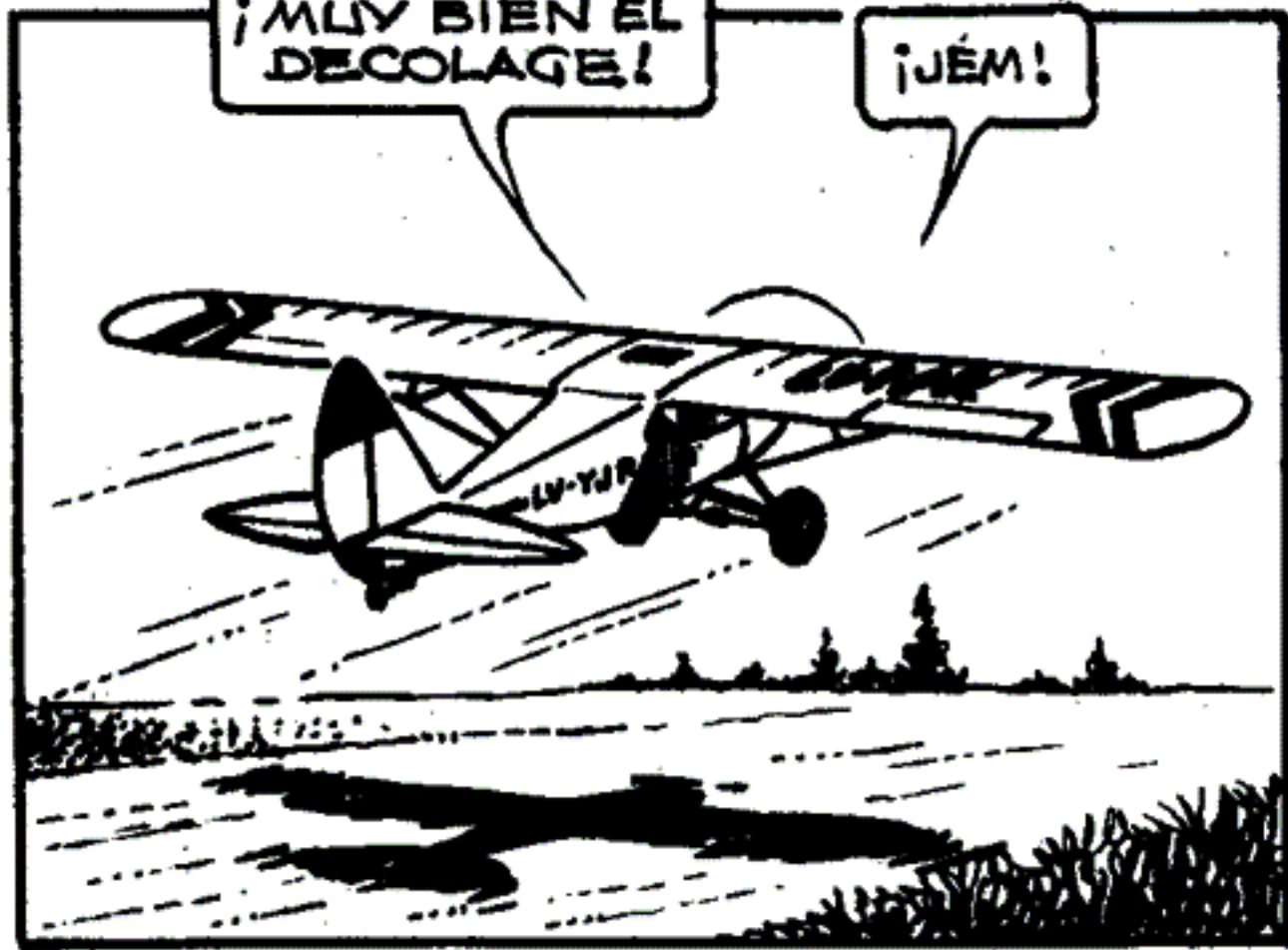

¡PERFECTO! ¡HOY HA REALIZADO TODOS LOS TEMAS AL PELO! ¡LO FELICITO! ¡VEAMOS EL ATERRIZAJE!...

NO ME QUEME INSPECTOR ¡JAJÁ!



¡MUY BUENO! ¿HA VISTO LO QUE ES TENERSE CONFIANZA EN SI MISMO? ¡NO PARECE EL DEL OTRO DÍA!

¡GRACIAS, SEÑOR, ¡ESTO ME INFUNDE SEGURIDAD!

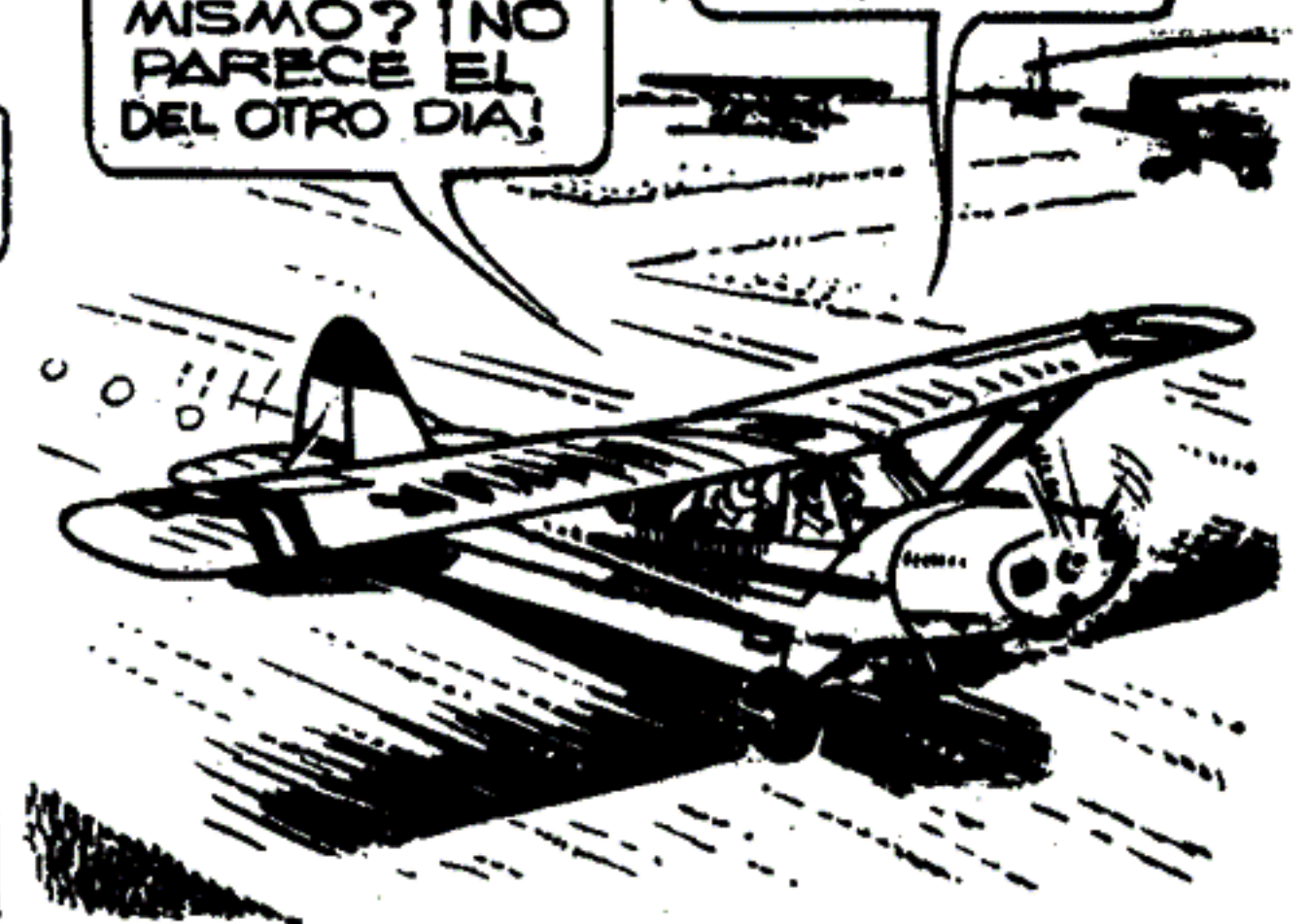





¡FELICITACIONES Y A TRABAJAR DURO, EH! ¡TU LICENCIA Y BUENA SUERTE!

¡GRACIAS, SEÑOR, ASÍ LO HARÉ!

**Y** YA TENIA MI "BREVET." ENTRE LOS MUCHACHOS QUE NOS RECIBIMOS ESE DIA, INVITAMOS A LOS MAS ALLEGADOS Y AL INSPECTOR A FESTEJARLO EN EL BAR DEL CLUB. ENTRE ELLOS ESTABAN GAFAS, TORNILLO, Y ADONIS, CON QUIENES HABIA TRABADO GRAN AMISTAD ¡FUÉ UNA LINDA NAVIDAD!

DE AQUI EN ADELANTE TRATARIA DE ADAPTARME A TODO TIPO DE MAQUINAS, SOBRE TODO EN LOS BIPLANOS

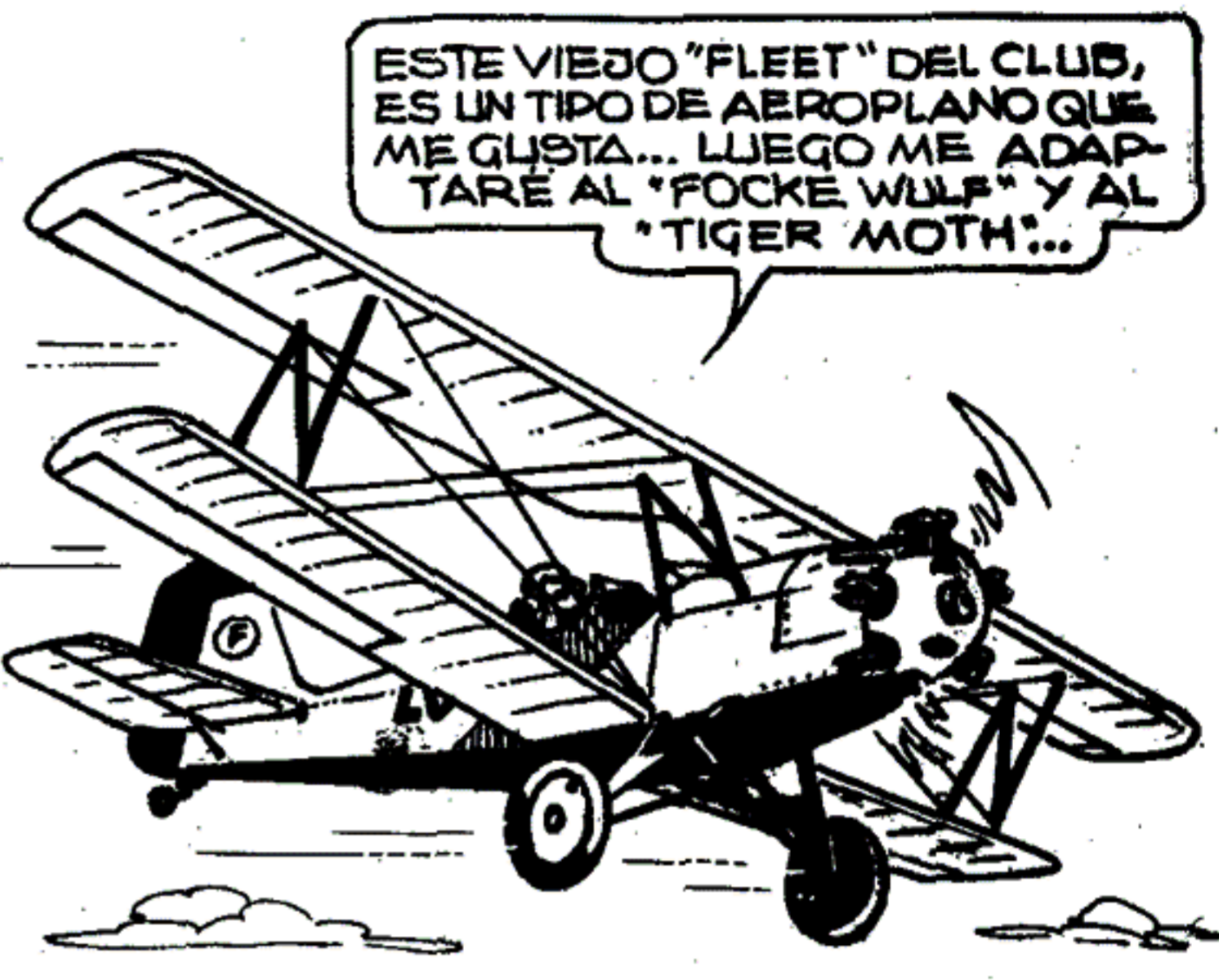

ESTE VIEJO "FLEET" DEL CLUB, ES UN TIPO DE AEROPLANO QUE ME GUSTA... LUEGO ME ADAPTARE AL "FOCKE WULF" Y AL "TIGER MOTH"...



LAS HORAS DE VUELO SE VAN SUMANDO DIA A DIA...

QUIERO TENER MI PROPIO BIPLANO... ME PONDRÉ EN CAMPAÑA PARA CUMPLIR MI SUEÑO



...TENGO UNOS AHORRITOS Y QUISIERA COMPRARME UN BIPLANO, AUNQUE SEA VIEJO... QUE NO ME CUESTE MUCHO...

¡OH, PERO ES DIFÍCIL! YA CASI NO QUEDAN BIPLANOS

¡POR ESO!



ES UNA PENA QUE YA NO SE FABRIQUEN ESOS TIPOS DE APARATOS... ¡VAMOS A VER A TORNILLO, QUIZÁS EL SEPA DE ALGUNO!

ES CIERTO, EL COMO MECÁNICO A LO MEJOR CONOCE DE ALGUIEN



¿UN BIPLANO?... ¡HUMM!...  
DEJAME PENSAR... ESPERA...  
¡AJÁ, YA ESTÁ! SE DE UNO  
MUY BUENO, CLARO QUE  
HABRÁ QUE RESTAURARLO...

¡NO IMPORTA!

VAMOS AL TALLER DEL VIEJO ÍCARO,  
EL TIENE UN MODELO ÚNICO, MUY VIEJO,  
Y CREO QUE LO PUEDES SACAR BIEN  
BARATO, FUE UN PROTOTIPO DEL  
AÑO 18 O 20 QUE NUNCA LLEGÓ A  
FABRICARSE EN SERIE...  
¡SIEMPRE ME AGRADO!

¡FORMIDABLE!  
¡ESOME GUSTA!

AQUÍ ES... EL VIEJO LO TIENE PORQUE  
LO DISEÑO Y CONSTRUYÓ EN EUROPA  
UN TÍO DE EL... ¡VENI, VAMOS A VERLO!

¡UY! ¿ESTO ES UN TALLER  
O UN CEMENTERIO DE  
AEROPLANOS?

TALLER  
AERONÁUTICO  
DON ICARO

TORNILLO ME  
PRESENTÓ  
AL VIEJO  
ÍCARO...  
ERA UN  
VIEJITO  
SIMPÁTICO...

... ¡AH, SÍ, EL "ÍCARO", MI TÍO LO DISEÑO EN  
FRANCIA, IBA A SER UN AVIÓN DE CAZA, PERO  
LA GUERRA TOCÓ A SU FIN Y YA NO HABÍA  
MOTIVO, ASÍ QUE LO TERMINÓ DE CONSTRUIR  
Y QUEDÓ ESE SOLO, PORQUE FINALIZADA LA  
GUERRA, LA AVIACIÓN SE VIÓ RELEGADA Y SE  
CREÍA QUE YA NO TENDRÍA APLICACIÓN FUTURA ¡JE!

... LUEGO EL LO USÓ EN FESTIVALES, HACÍA AITA ACROBACIA Y  
GANÓ VARIAS CARRERAS, DESPUÉS LO TRAJÓ AL PAÍS Y  
ME LO REGALÓ A MÍ... Y AHÍ ESTÁ, NADIE LO VOLVIÓ  
A VOLAR ¡FUE UN GRAN APARATO, EH!

¿ESTE ES? ¡QUÉ LINDO!  
¡COMO A MÍ ME GUSTA!





**Y ASÍ FUÉ QUE AL DIA SIGUIENTE, DON ÍCARO Y TORNILLO INICIARON LOS TRABAJOS DE RESTAURACION... Y... YO AYUDABA**





A LA MAÑANA SIGUIENTE  
EL VIEJO BIPLANO ESTABA  
LISTO PARA LA PRUEBA

¡CARAY!  
QUEDO  
NUEVITO

¡ESTA REGIO!  
ARDO EN  
DESEOS DE  
VOLARLO!

¡PUES  
DATE EL  
GUSTO

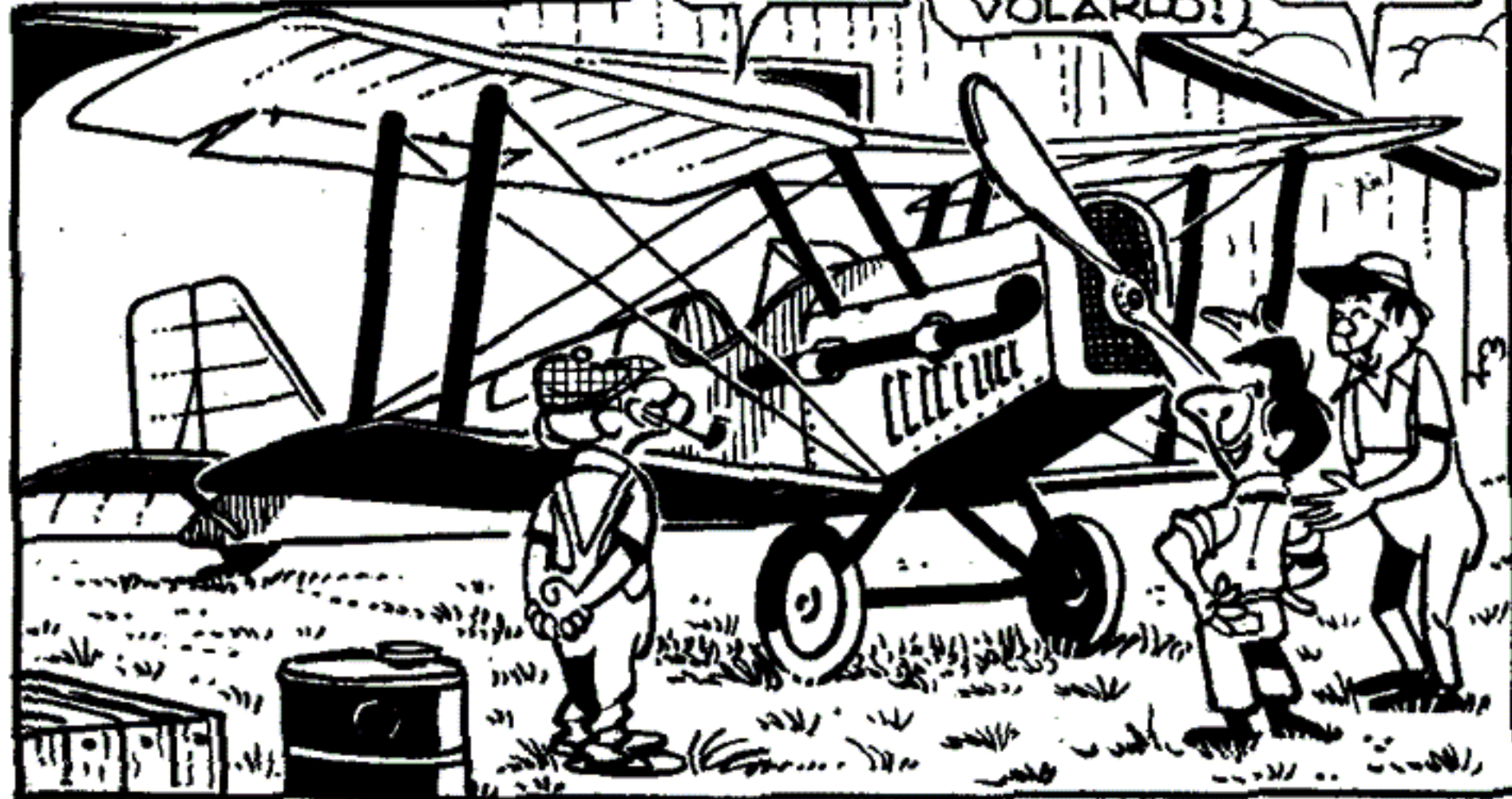

¡AH! ¡QUE BIEN  
ME SIENTO EN  
MI PROPIO  
BIPLANO. MI  
SUEÑO SE HA  
REALIZADO!  
¡CONTACTO!...



Y LO PUSE EN MARCHA, LO  
CARRETÉE SUAVEMENTE Y  
TOMÉ EL PEQUEÑO CAMPITO, LO  
FUÍ ACELERANDO DE A POCO,  
Y SUAVEMENTE, EN POCOS  
METROS ABANDONABA EL SUELO,  
ERA DÓCIL, LIVIANO... ¡UN  
VERDADERO "PUR-SANG"!

¡VUELA Y TODO!

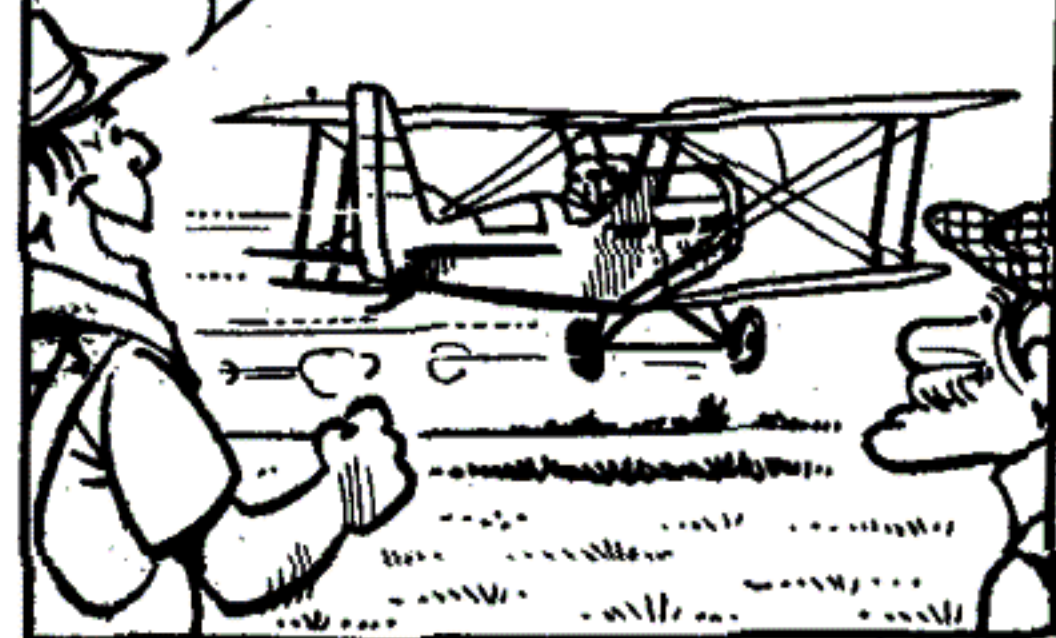

SE ELEVO COMO UN GLOBO Y LO  
PROBE EN VARIAS MANIOBRAS,  
LOS MANDOS RESPONDIAN FACILMENTE  
A TODO LO QUE LES ORDENABA Y  
FINALMENTE ATERRICÉ, SIN NINGÚN  
ESFUERZO, CASI SIN TÓCARLO, SUAVEMENTE  
SE POSÓ COMO UNA MARIPOSA.

¡ES UN ÁNGEL!

¡QUÉ MARAVILLA!

¡Y QUÉ BUEN  
PILOTO, EH!



¡LOS FELICITO! ¡HAN HECHO  
DE ESTE AVIÓN UNA OBRA  
MAESTRA! ¡GRACIAS!

ESTOY TAN  
EMOCIONADO  
QUE ME  
DAN GANAS  
DE LLORAR  
¡SNIF!...

TE LO DICE,  
ES UN GRAN  
APARATO



Y ÉSTA FUE LA HISTORIA, NOS LLEVAMOS  
EL AVIÓN A CASA, Y DE AHÍ EN ADELANTE,  
TUVE EN EL AL FIEL COMPAÑERO CON EL QUE  
VIVÍ TANTAS AVENTURAS, Y LES PROMETO MUCHAS  
MÁS...

¡HASTA LA  
PRÓXIMA  
CHICOS!

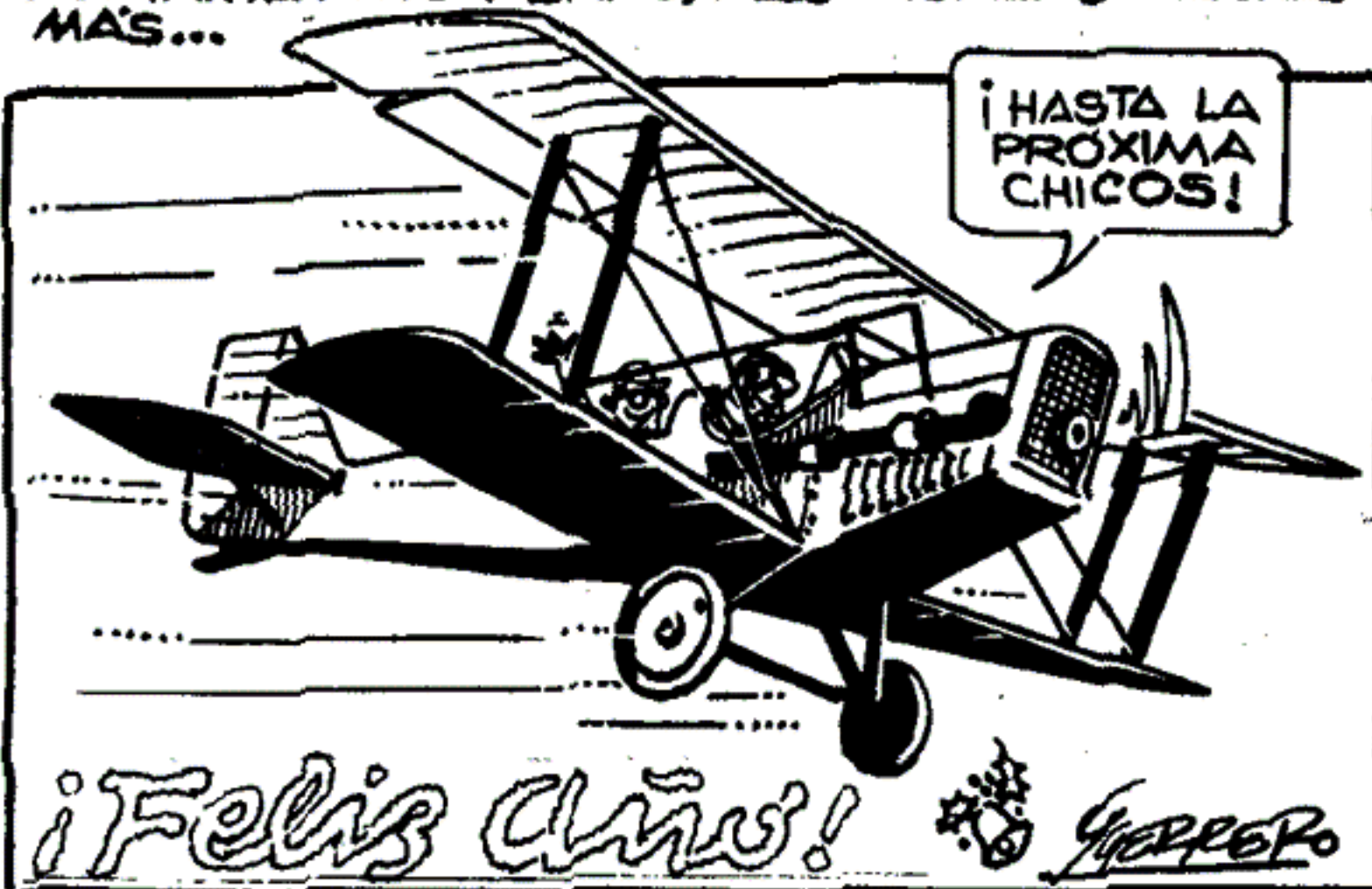



# ☺ **La LUNA** (*barrilete nocturno*)

Este bicho es de muy fácil armado y para que sea aún más fácil les recomiendo hacerlo con una lámina gruesa de telgopor de la que cortaremos un redondel de unos 40 cm de diámetro, en los dibujos también damos una idea para los que quieran hacerlo a la "antigua", con cañas y forrado de papel, la cola puede ser de

polietileno del más delgado, así podremos hacerla bien larga y transparente, los que deseen hacerlo "nocturno" le colocarán una pequeña linternita en el hilo antes de llegar a los tiros, de noche e iluminado parece una luna llena o un plato volador, nocturno o diurno vuela muy lindo y cada uno lo hace y remonta a su propio gusto.

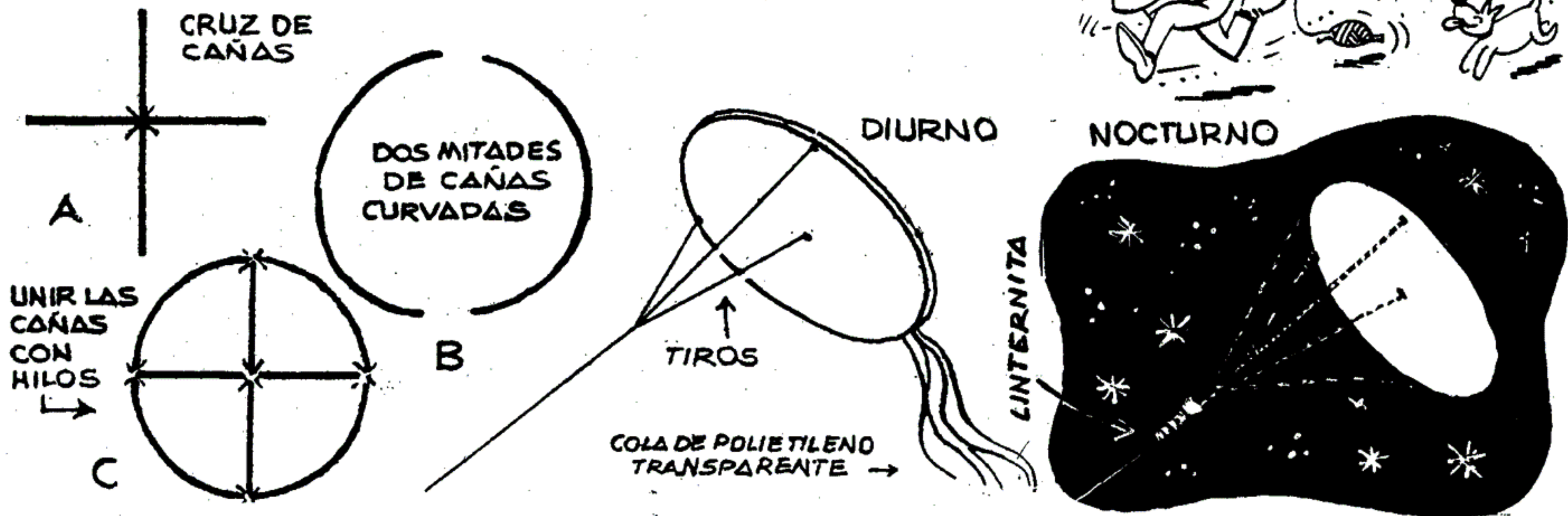
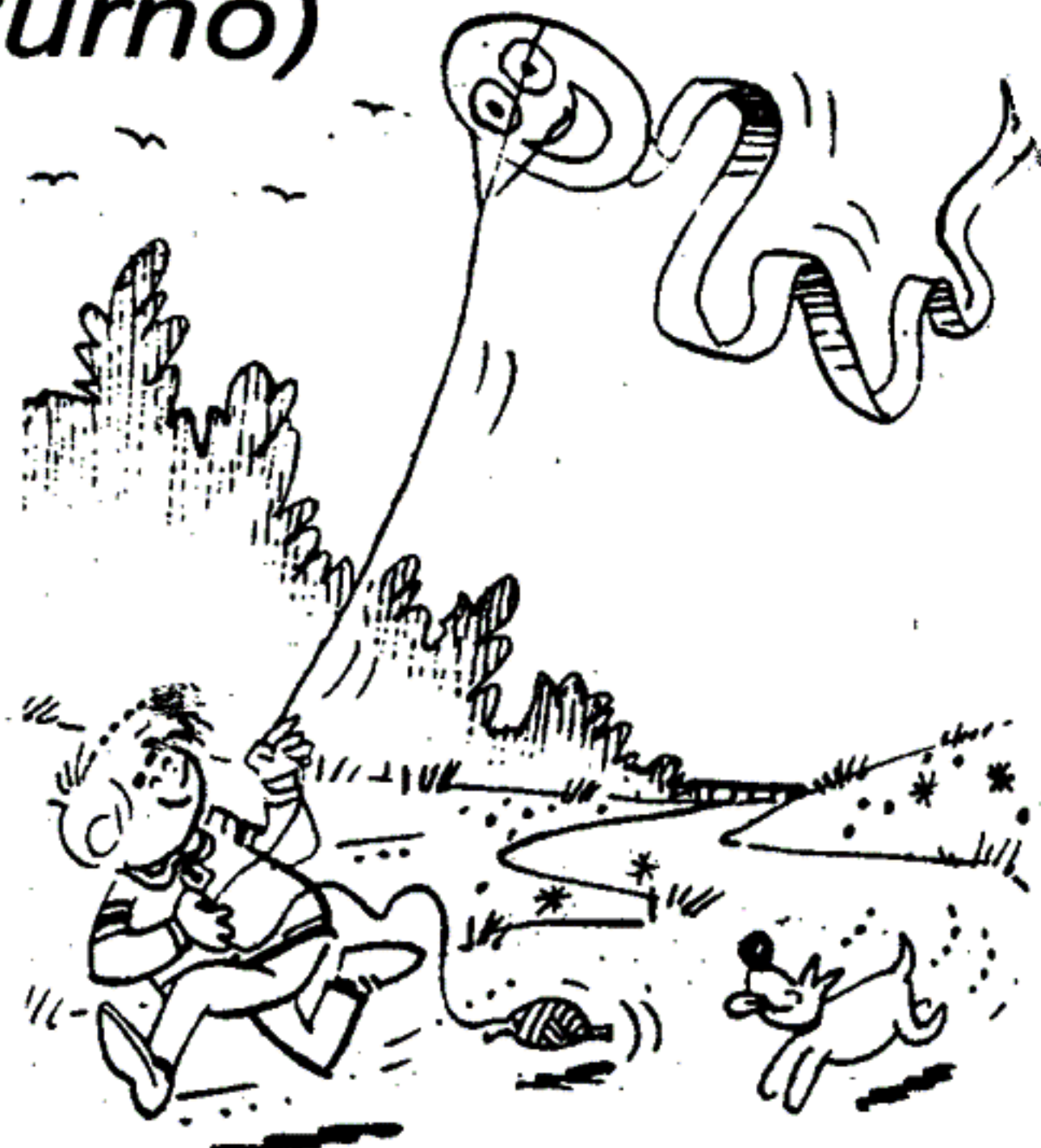



# Ya está en venta!.. **LOS BARRILETES**

otro suplemento de revista lupin

La revista Lupin ha publicado suplementos de muchos de los temas que mes a mes ofrece entre sus páginas y entre ellos no podía faltar éste, tan pedido por los lectores, en el encontrarán modelos para todos los gustos, simples para los que recién se inician hasta los celulares para los más exigentes. Como siempre cada planito tendrá sus detalladas explicaciones para que cualquiera que nunca haya armado un barrilete en poco tiempo se convierta en un experto ya que también se explica como remontarlos y como los tiros deben ir de acuerdo a la velocidad del viento para que no queden dudas cuando tenga que "volar". Recuerden que así como los primeros pasos que dieron los pioneros que inventaron el avión fue remontando barriletes este aún es el camino hacia el aeromodelismo, aunque todos sabemos que por si sólo el barrilete es importante y se clasifica como superhobby.

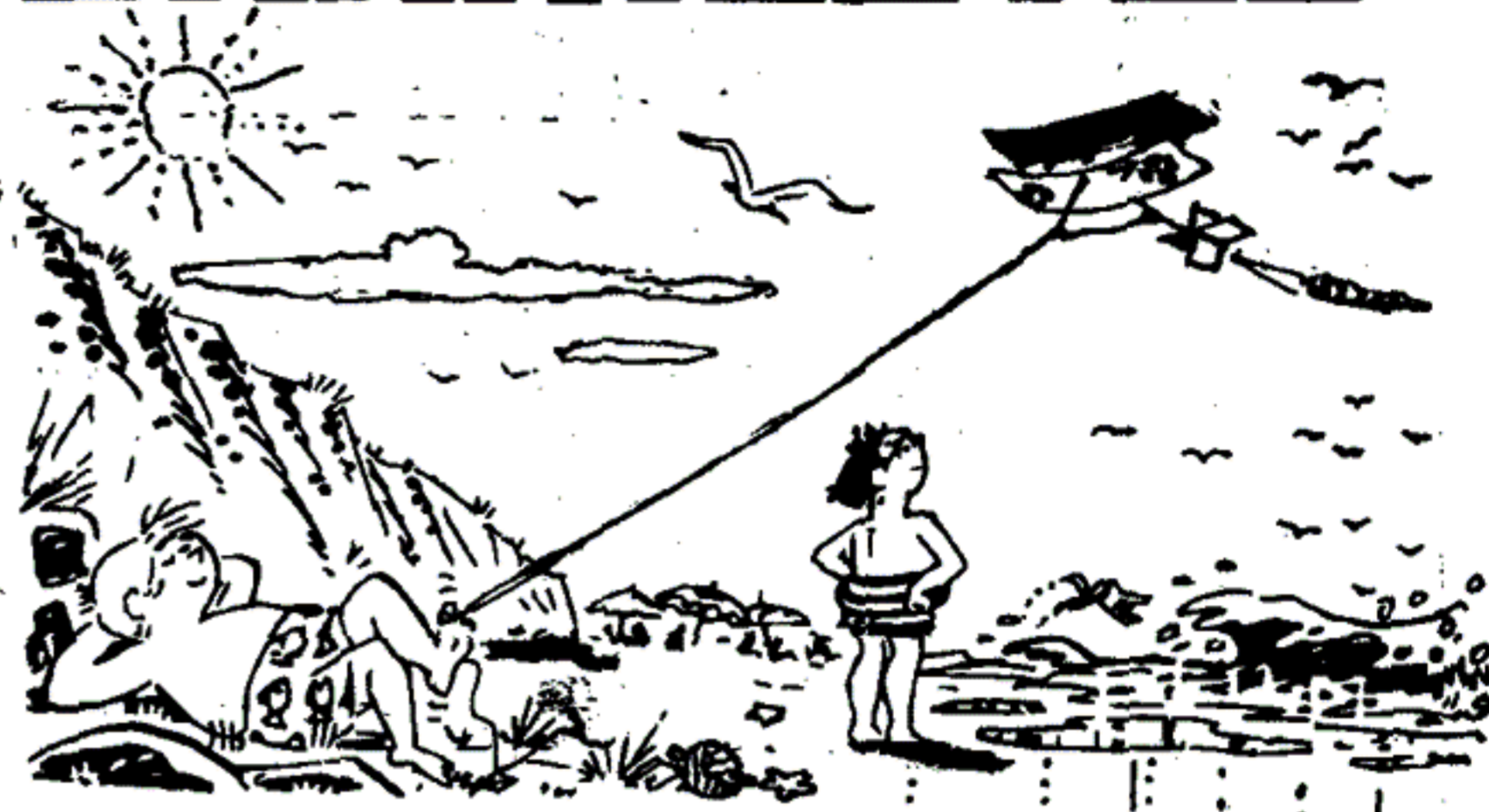

\$ 7.-



en venta  
en redacción  
de 15 a 19 hs.



ENVIOS AL INTERIOR solamente  
por GIRO POSTAL (correo central)  
a nombre de "REVISTA LUPIN"

y enviarlo a  
REVISTA LUPIN  
Dnal. NORTE 825- 3°  
Cap. Fed. (I363)

## EL GATITO JUANCHI

por DOL





# UN CURIOSO PLANEADOR TIPO CAJON

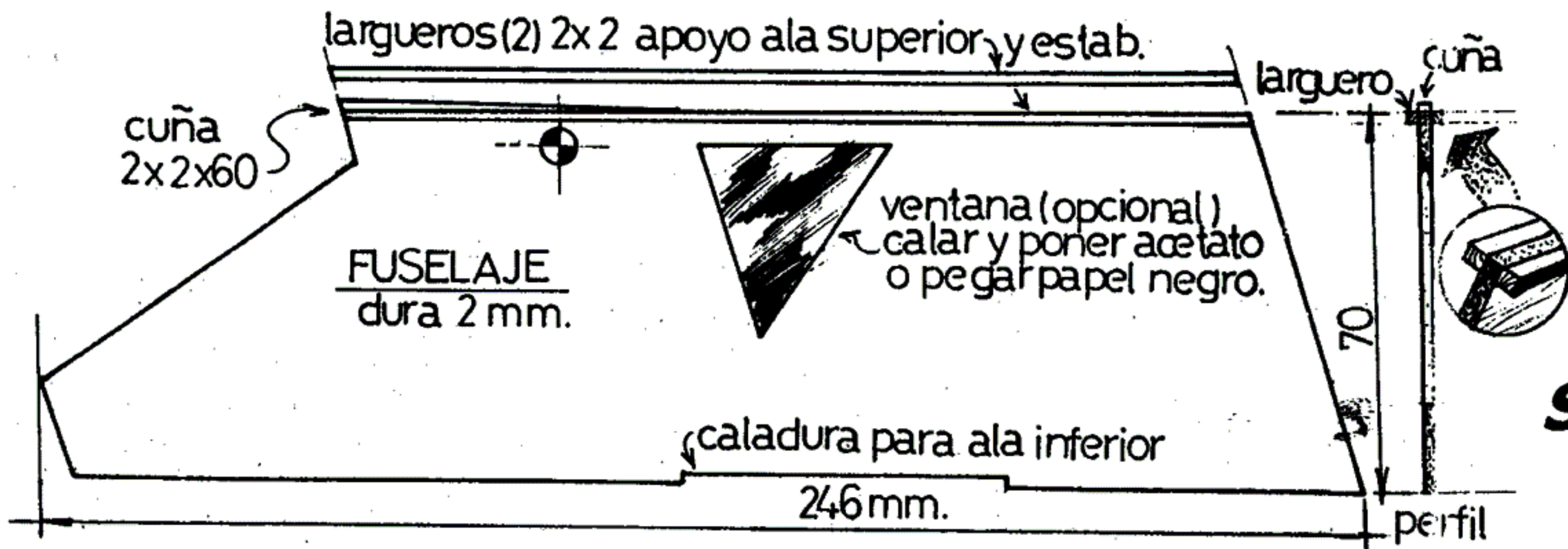

PLANEADOR EXPERIMENTAL  
*La Arraca*  
 PARA LANZAR CON GOMERA

**Suerte, y...  
 Buenos  
 vuelos**

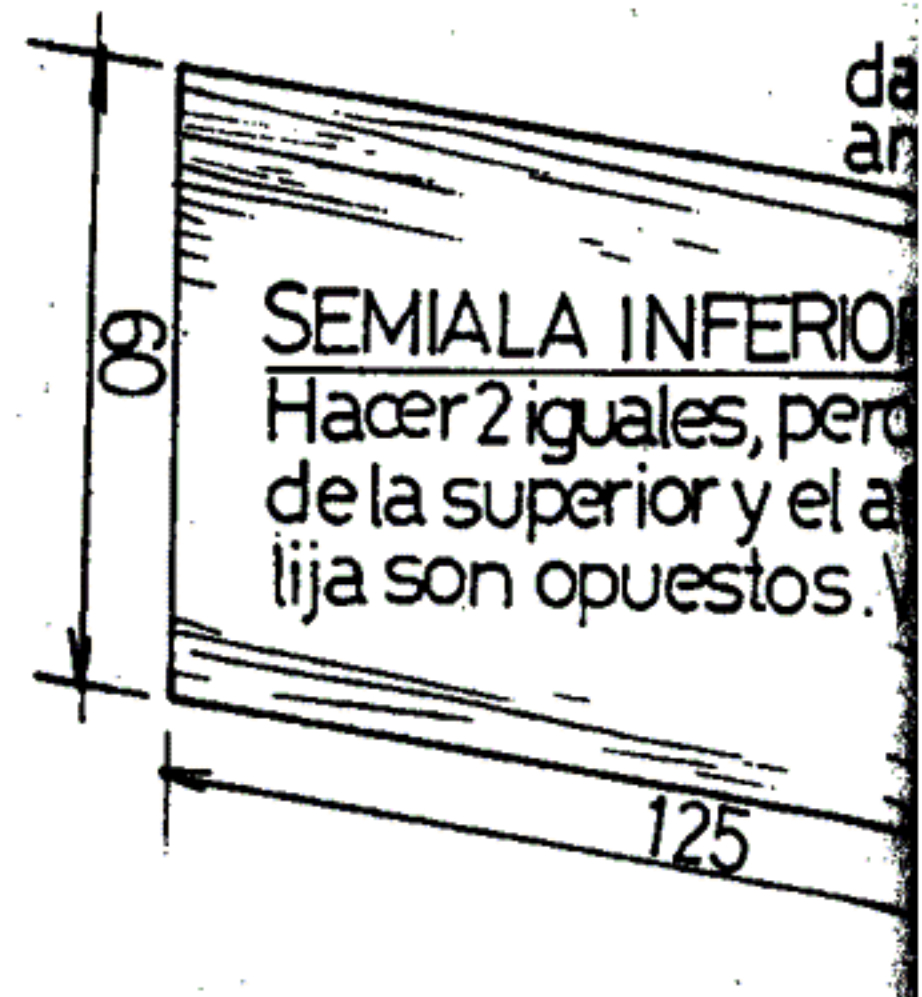
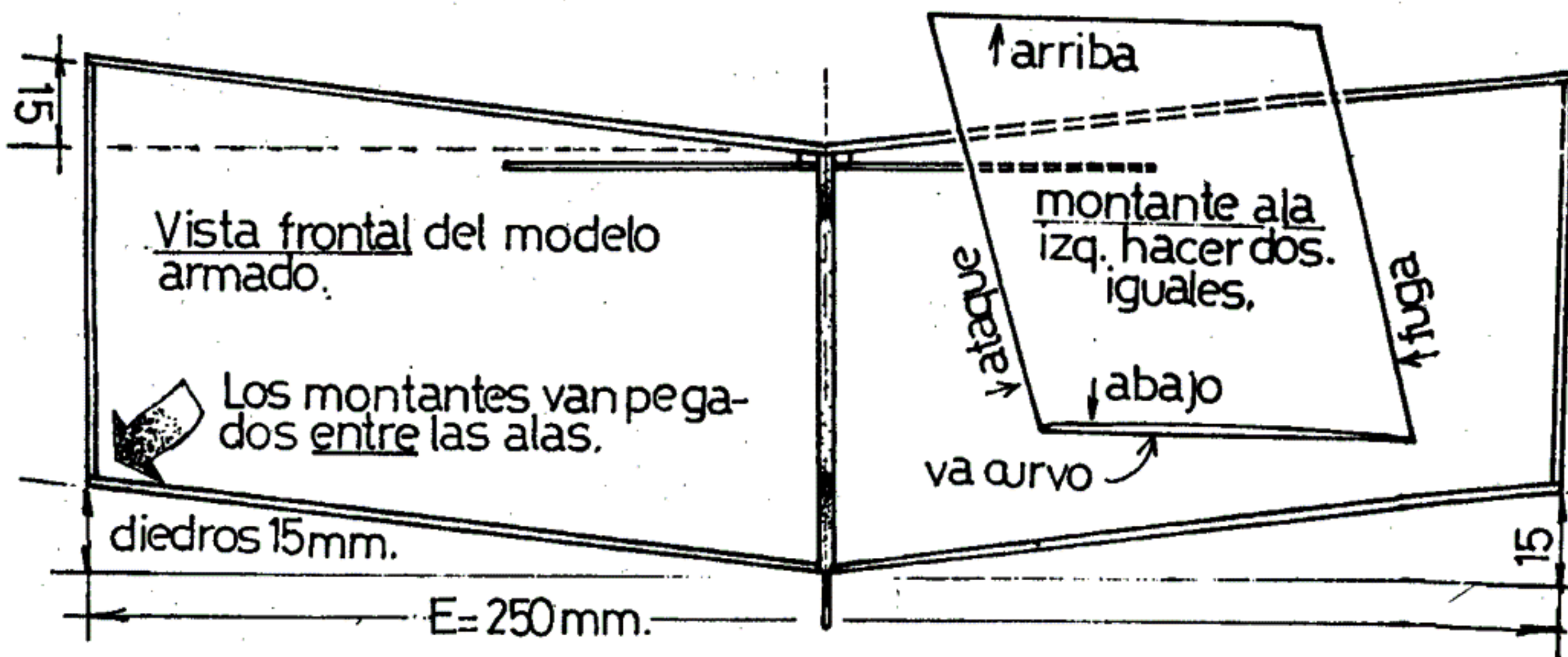



PLANEADOR  
EXPERIMENTAL  
**La Arma**  
PARA LANZAR  
CON GOMERA



GOMERA DE LANZAR: 80cmts. de goma de 5x1

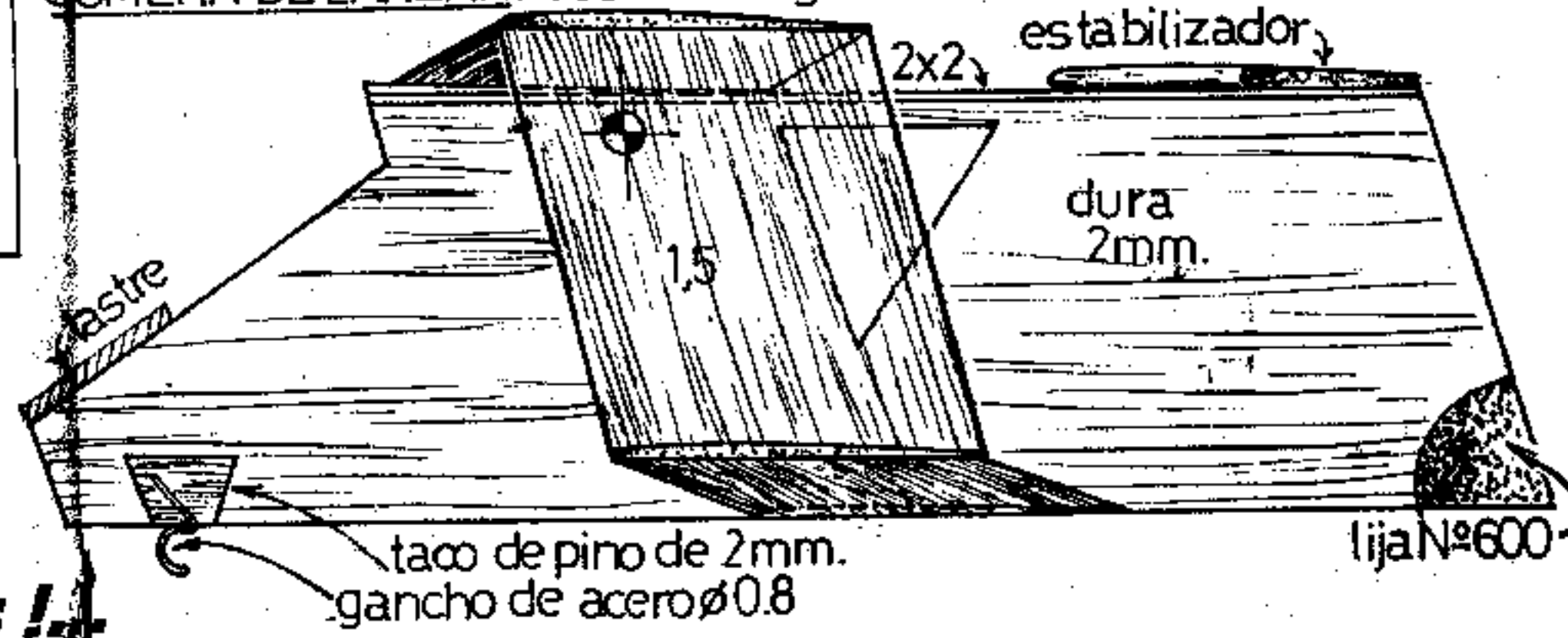

**Suerte, y...  
Buenos  
vuelos !..**

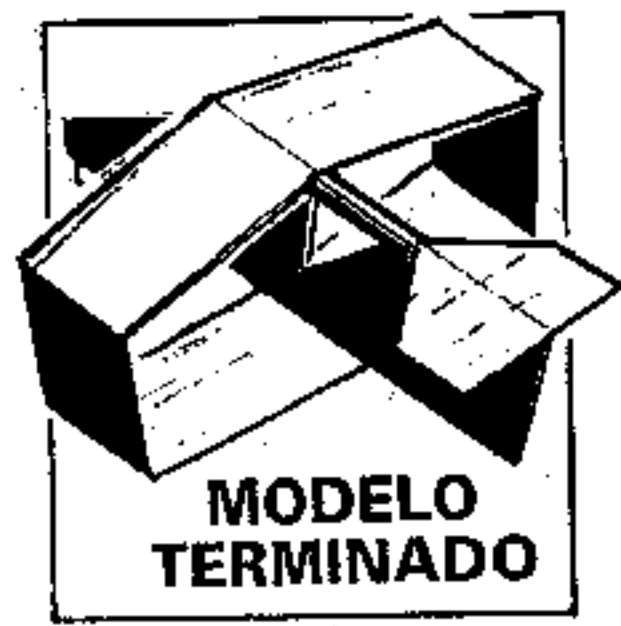
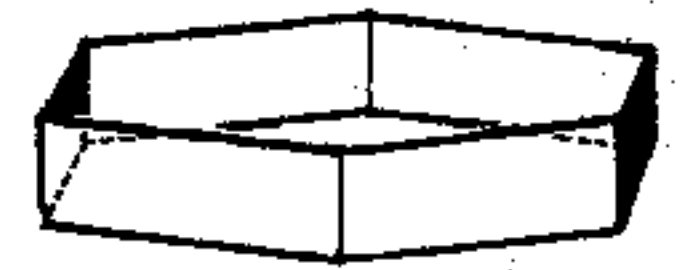
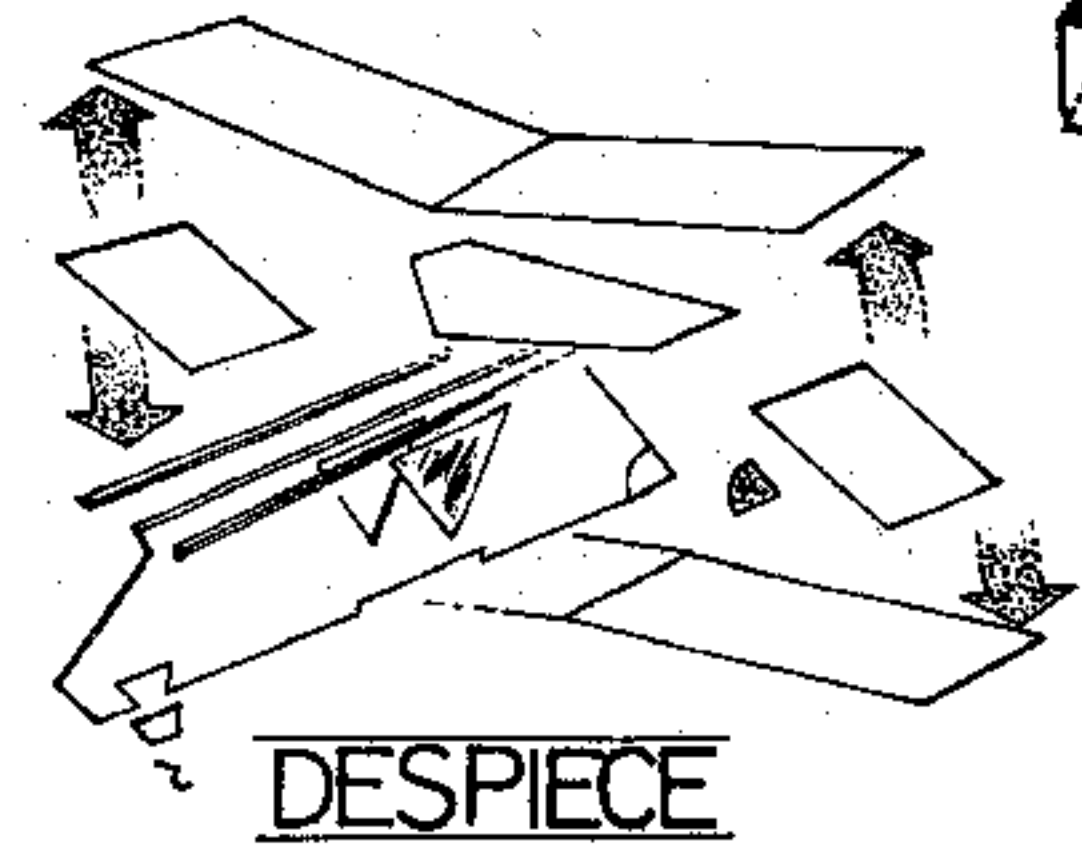
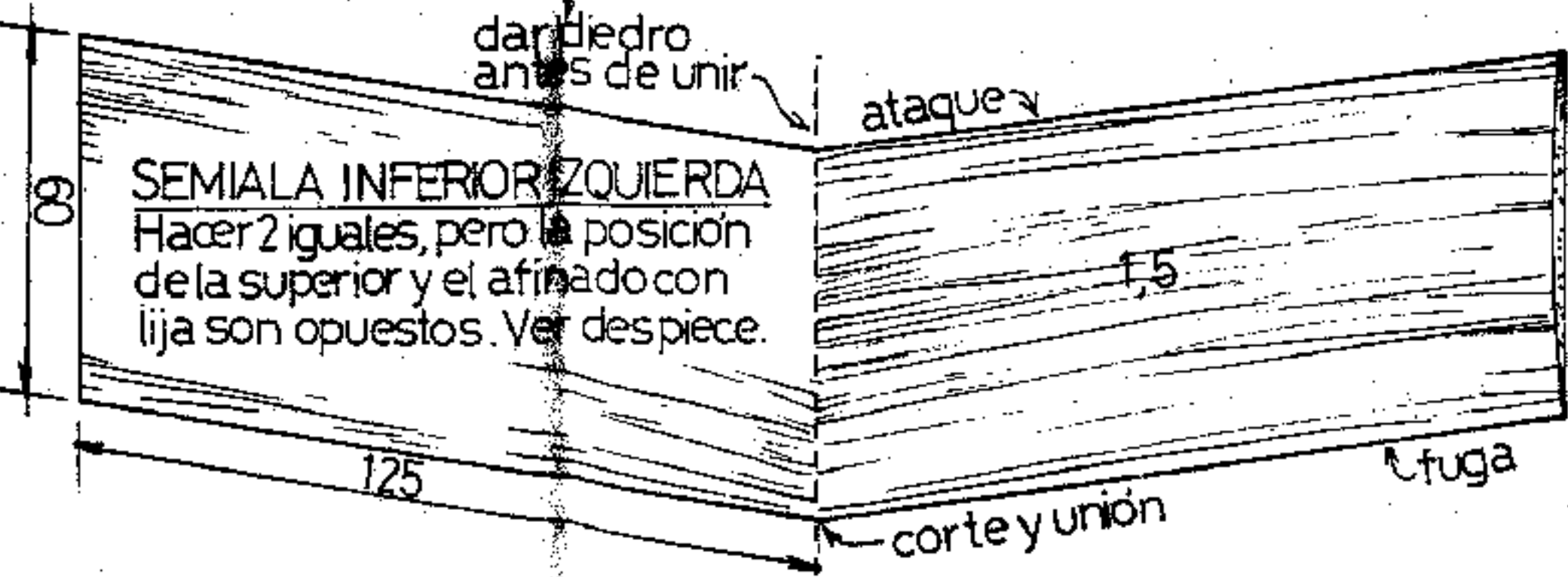
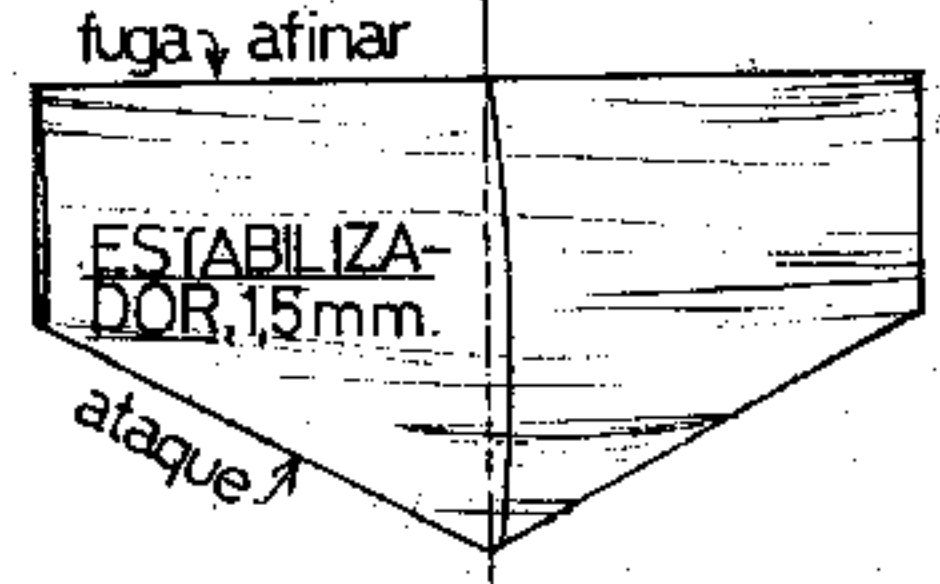







**Los materiales son :**  
**Integrado TL081**  
**Transistor 2N2219A**  
**Transformador : FI 455 KHz**  
sin capacitor interno. Núcleo rojo.

**Resistencias de 1/4 W**

**R1 2,2 K.Ohms.**  
**R2 y R9 180 K.Ohms.**  
**R3 y R4 3,3 K.Ohms.**  
**R5 22 K.Ohms.**  
**R6 220 K.Ohms.**  
**R7 39 K.Ohms.**  
**R8 10 K.Ohms.**

**Capacitores electrolíticos**  
**C1 y C4 100 uF por 16 Volt.**  
**C5 0,1 uF por 25 Volt.**  
**Capacitores cerámicos**  
**C2 1 uF.**  
**C3, C8 y C9 0,1 uF.**  
**C6 56 pF.**

**Micrófono de condensador**  
**Fuente : Alimentar máximo 14 vcc**  
**Calibración : FI con destronillador**

Las pruebas deben hacerse en frecuencias libres, para no provocar interferencias sobre estaciones oficiales. Aunque la potencia es reducida, será lo suficiente para provocar molestias en el orden local.

Ya que LA RADIO tiene un alcance de varias cuadras, pueden improvisar programas de radio para escuchar. Hasta grabar con anterioridad el mensaje y pasarlo para luego salir con la portátil para ver hasta donde llega su emisión.

Los resultados dependerán de las interferencias, por lo que es indispensable elegir una frecuencia libre y ....  
**LA ANTENA sobre todo.**

### **RADIOAFICIONADOS**

Las Bandas de Radioaficionados son lugar y campo de experimentación en el tema COMUNICACIONES en sus distintos tipos y modos de emisión.

**La Secretaría de Comunicaciones de la Nación a través de la C.N.C.** Es la encargada de regular el espacio Radioeléctrico y controlar.

**PIDA con el libro una lista general de Radio Clubes de todo el país**

## **El libro del Futuro**

### **RADIOAFICIONADO**

**Desde el Telégrafo a Internet**

### **UN VIAJE POR LA ONDA CORTA**

*El mundo de las Comunicaciones y un poco más. Para descubrir secretos y técnicas, que le permitirán lograr el mejor comunicado.*

*Construyendo sus ANTENAS.*

Estos ejemplares se acompañan de DISKET 3,5 con Reglamento del RADIOAFICIONADO adquiéralo en

Editorial Mitre. Bmé. Mitre 2032 Cap. Rinor Argentina. Boulogne Sur Mer 320 Libros Artacho. Anden Central Liniera. LÚPIN. Av. Roque Saenz Peña 825 piso3

*O pídale por GIRO POSTAL de \$ 15 más \$ 5 para envío. a nombre de :*

**ROBERTO DANIEL  
KUCHARCZUK**

*San Nicolás 987- Castelar 1712-  
Buenos Aires- Argentina*



# CHICOS,

## ¡OFERTAS de VERANO!..

### REVISTAS ATRASADAS

### ¡NUEVITAS Y SANITAS!...



CADA UNA \$ 1.-  
5 revistas \$ 4.-  
10 revistas \$ 6.-  
20 por \$ 10.-

(consultar por más cantidad)

CHE, EN REDACCIÓN  
ENCONTRARÁS MAS OFERTAS

### NO se envían

### por correo

¡Y CON  
TODOS LOS  
PLANITOS!

### PASÁ POR REDACCIÓN DE TARDE (15 a 19 Hs.)



Revista LUPIN Diagonal Norte 825 - 30

## COMPUTACIÓN PARA PC 22 INICIATE en EL DISCO RIGIDO

En el número anterior estudiamos los disquetes, los CD y habíamos dejado el disco rígido o duro para este número ya que es el más importante de todos, aunque la forma de grabar y reproducir es exactamente como un disquete ya que opera por grabación magnética este no puede cambiarse ni siquiera está a la vista o alcance del operador de la compu. Se lo denomina disco duro por que se compone de uno o varios discos de metal recubiertos con una capa de material magnético, en las computadoras modernas encontramos varios platos con discos para poder almacenar la máxima información posible, observen que en la figura se mues-

tra una unidad de dos capas y a diferencia de un disquete casi siempre los discos graban información en las dos caras de cada disco y las leen de la misma forma, como ven los discos duros son sumamente más importantes que los disquetes y en ellos se puede almacenar 3 ó 4 GB, como ven almacenan información equivalente a la que podrían contener cientos de disquetes y con esto queda todo dicho a lo que concierne a la capacidad, en los discos duros podemos no sólo cargar nuestros programas sino en él podemos guardar cantidad de datos en forma de archivos productos de nuestros trabajos con la computadora.

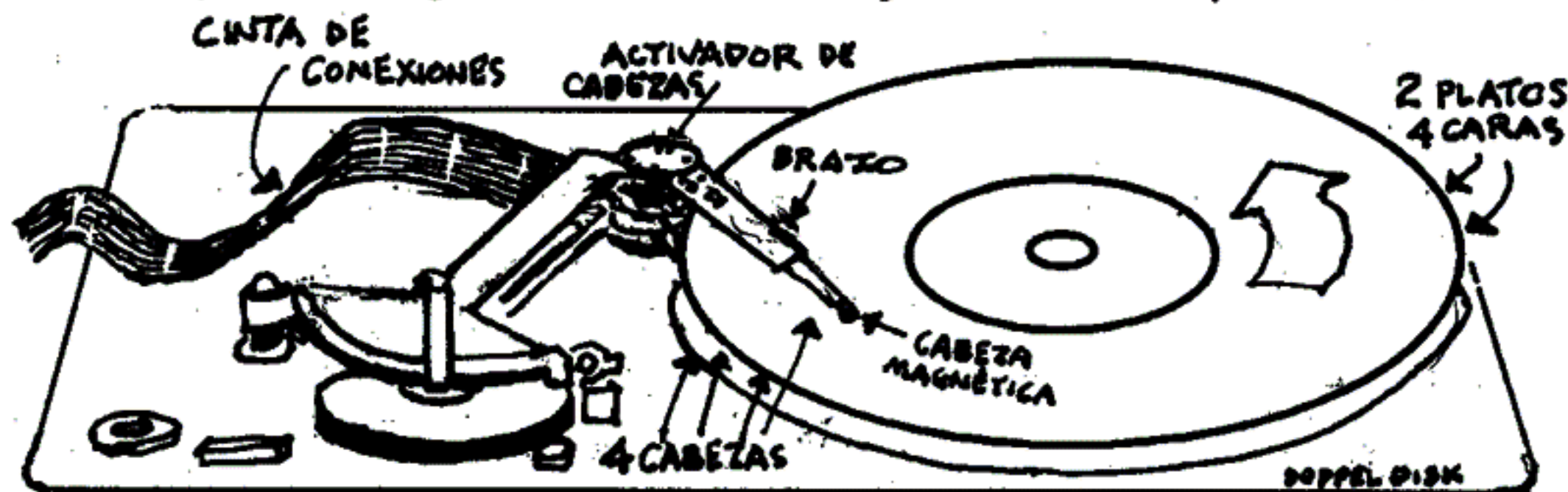



# COMPUTACIÓN

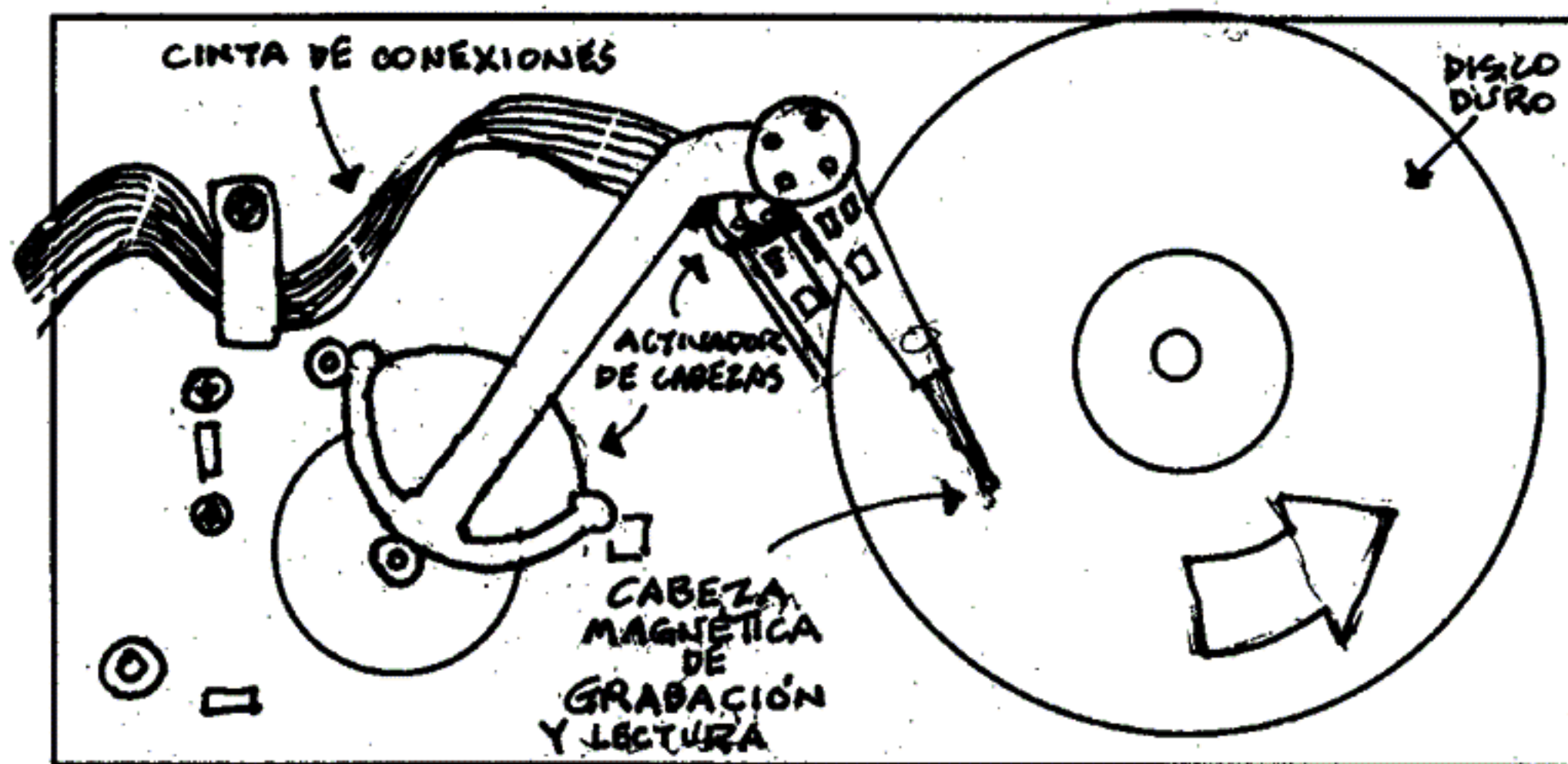

En la figura en la parte superior de esta página vemos otra vista del disco duro, observen en detalle sus componentes unos pequeños brazos con sus cabezas lectoras y grabadoras guiadas por unos motores por pasos que permiten leer a las cabezas buscando las distintas pistas que el programa le va indicando, hay otro motor que sólo se ocupa de hacer girar a los discos a una velocidad regular, estas velocidades de rotación se ha incrementado en las computadoras modernas

ya que al principio eran de unas 3600 revoluciones por minutos (rpm) las actuales pasan las 4500 rpm, pero esta es la velocidad de rotación que posibilita una lectura más rápida de la información almacenada en ellos, en cambio la velocidad de lectura de esa información se especifica en milisegundos (ms) como se podrán dar cuenta esta velocidad también se ha incrementado, de más o menos 40 ms de las computadoras de unos años atrás a 10 ms en las actuales.

## MIGUEL A. FONT



**Aeromodelismo**

MADERA BALSA

MOTORES

AUTOMODELISMO

HOBBIES

ACCESORIOS

KITS R/C VUELO LIBRE U/C

Sábado y Domingos  
abierto mediodía  
LUNES, CERRADO

Tarj. VISA, MASTERCARD,  
ARGENCARD  
SANTA ROSA 1786  
(1714) ITUZAINGO Bs.As.



661-8245



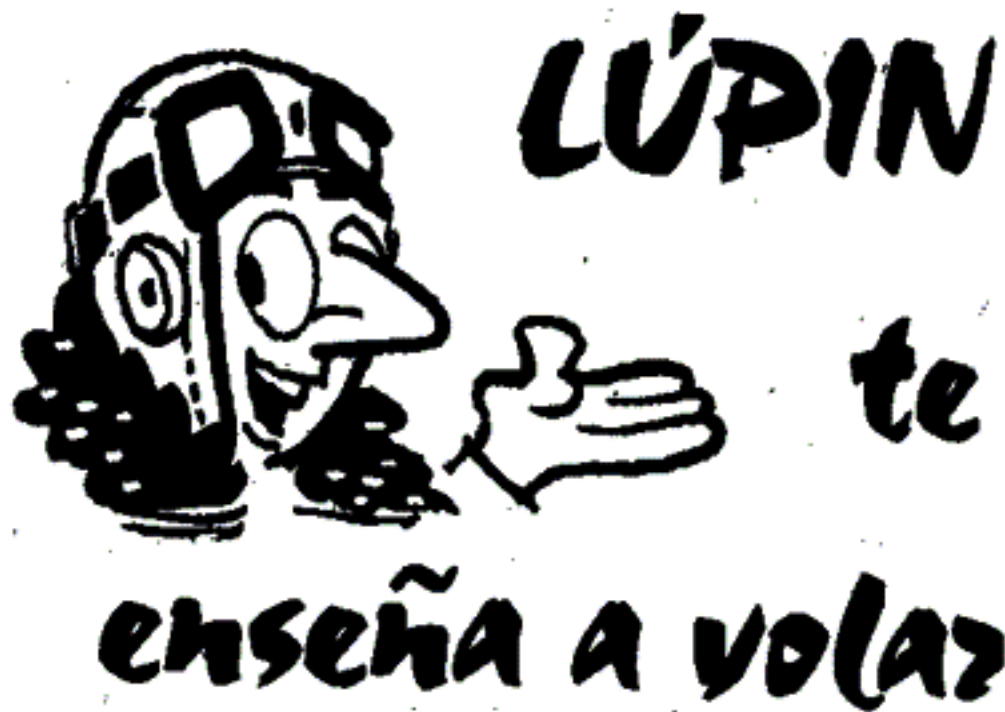

La teoría del vuelo explicada con todo detalle con cientos de dibujos para que no queden dudas cuando nos decidamos a seguir un curso en cualquier aeroclub.

**\$ 10.- incluyendo gastos de envío**

**"VOS TAMBIEN PODES DIBUJAR"**

divertite dibujando \$ 7.- Incluyendo gastos de envío

ENVIOS AL INTERIOR solamente por GIRO POSTAL sobre correo central a nombre de REVISTA LUPIN y enviarlo a revista LUPIN Dna. NORTE 825 - 3° Cap. Fed. (1363)

(TAMBIEN EN REDACCION)

**LAS PAGINAS DE RESORTE**

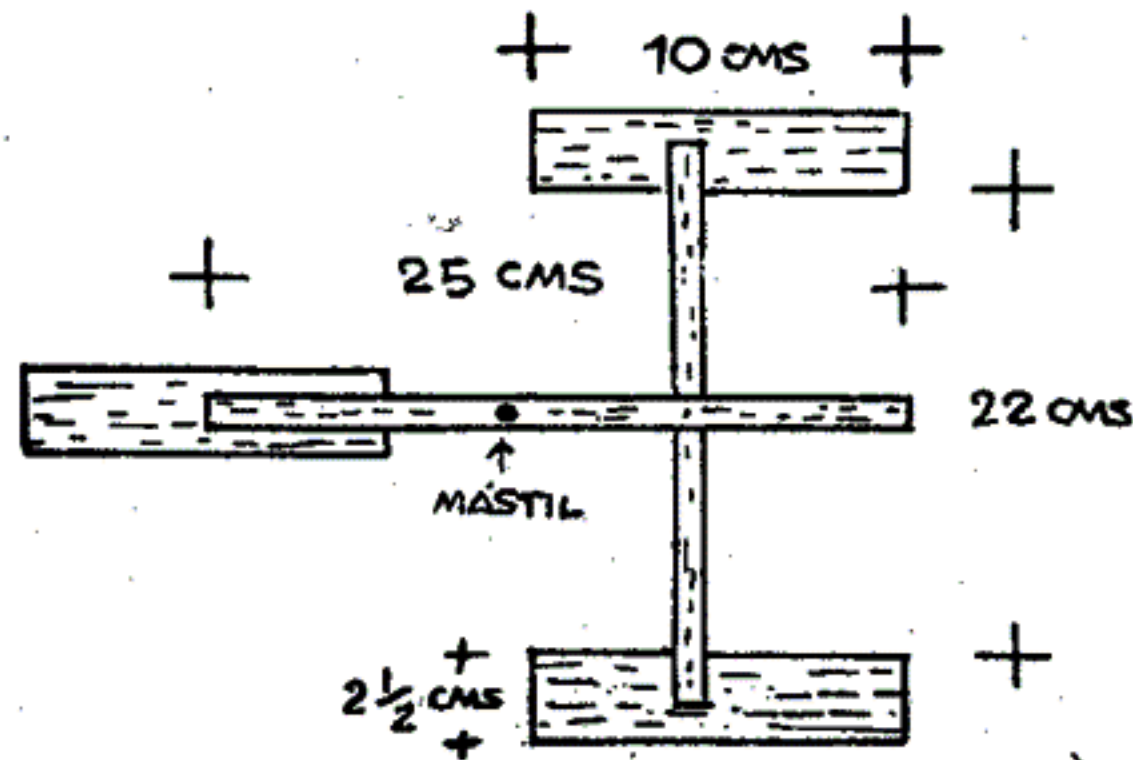

## EL MOSQUITO

Este modelito es especial para hacerlo ahora en verano ya que es fácil de armar y los materiales están al alcance de cualquiera, observen el detalle que los flotadores pueden ser hechos con cañas y los que no las consigan trabajen un poquito más y los hacen de madera balsa como explica la figura 2, en cambio la figura 1 muestra como se pueden hacer utilizando cañas, de cualquier forma quedan muy bien y lo primordial es hacerlos bien livianos para que este bicho con el menor viento navegue velozmente. El timón lo haremos de hojalata y le colo-

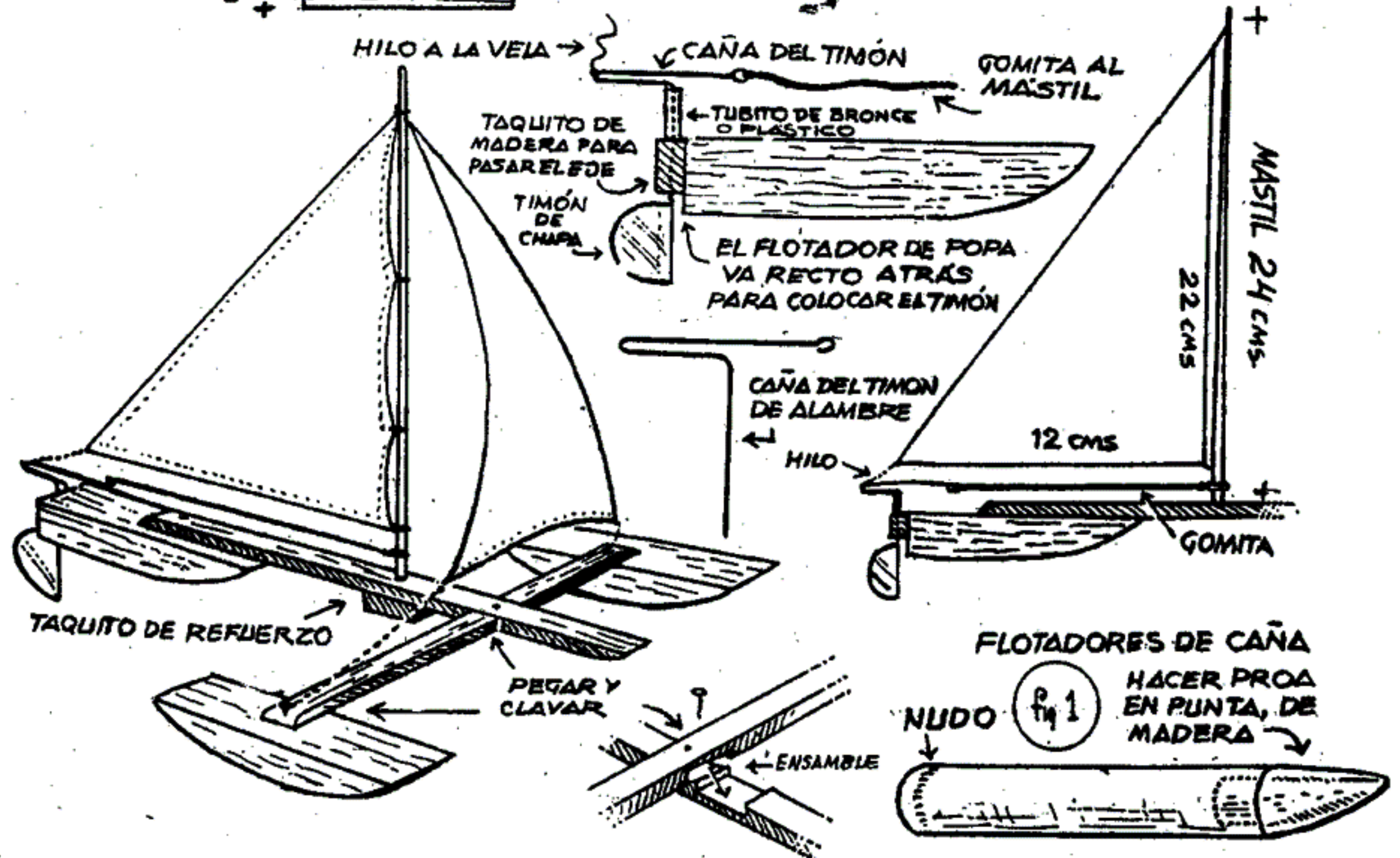



# UN DESLIZADOR CON TRES FLOTADORES



## DESPIECE-FLOTADORES

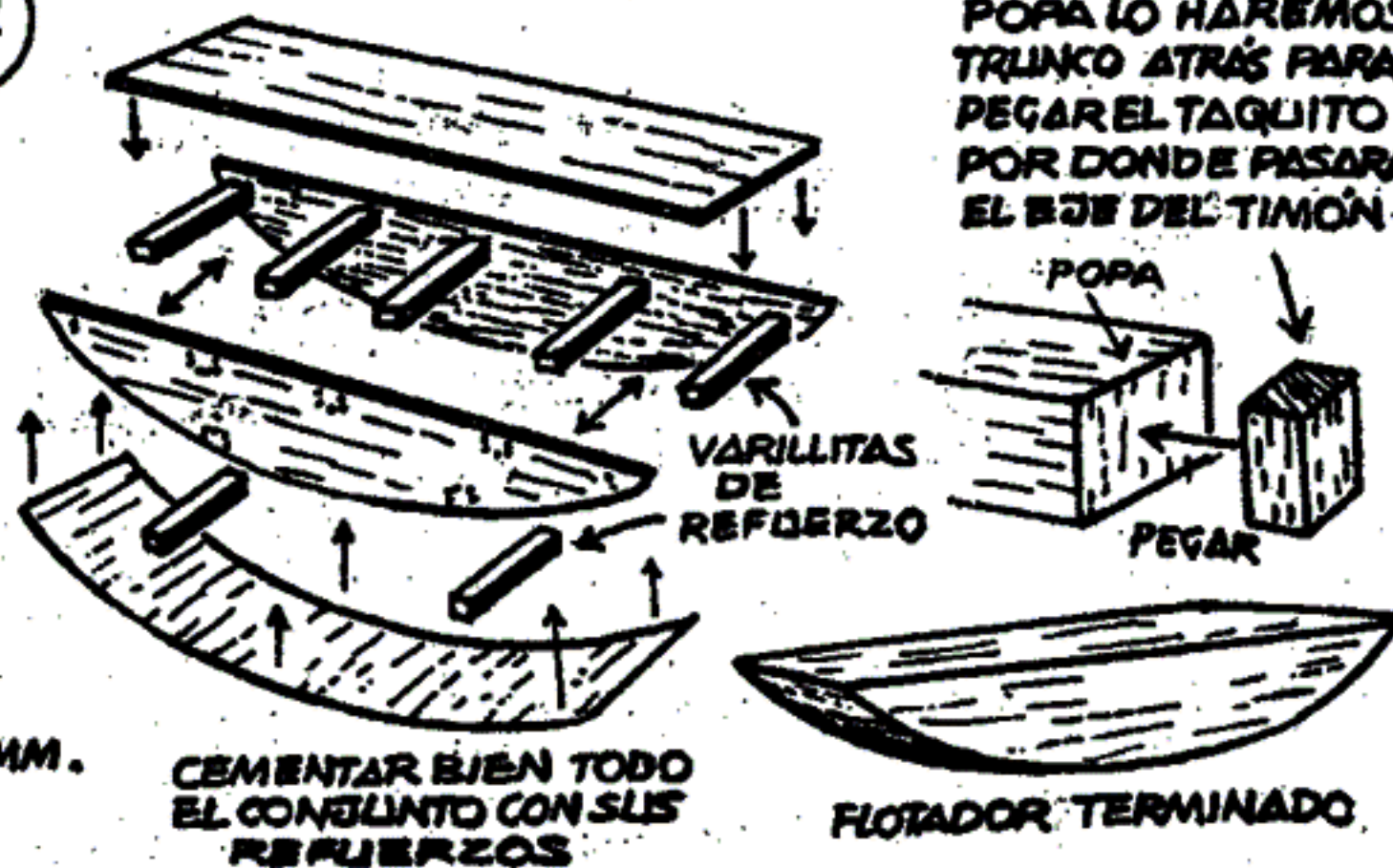

EL FLOTADOR DE POPA LO HAREMOS TRUNCO ATRÁS PARA PEGAR EL TAQUITO POR DONDE PASARÁ EL EJE DEL TIMÓN.

CEMENTAR BIEN TODO EL CONJUNTO CON SUS REFUERZOS

caremos el automático con la gomita, con el, cualquier golpe de viento lo compensará y seguirá su derrotero, los que quieran hacerlo sin el pueden colocarle una maderita con varios agujeros y fijar el timón con un ángulo determinado, y en este caso va sin la gomita.

El eje del timón se hará con un alambre que formará una sóla pieza manteniendo la paleta del timón con un dobléz, luego sigue como eje y termina en el barral, otro detalle es el mástil al que haremos de madera fuerte pero bien afinada y no le demos más altura que la indicada ya que

un fuerte viento podría tumbarlo. Las velas las haremos de tela o más fácil es usar polietileno del más delgado, en este caso debemos tomar los hilos con algún adhesivo especial para ese material. Los dibujos aclaran los demás detalles



# OFERTA DE VERANO



A los lectores que les es difícil conseguir la revista en su localidad le aconsejamos que tomen una revista y se la muestren al kiosquero, el les dirá si tienen que esperar o no, si así tampoco pudieran adquirirla aquí les damos la posibilidad de conseguirla por correo:

**EXTERIOR....U\$S 15.-**

**interior del país...\$ 10.-**

(6 meses 6 números  
incluyendo gastos  
de envío)

Unicamente por GIRO POSTAL  
(Correo Central) a nombre de  
**REVISTA LUPIN** y enviarlo a...

+++  
"REVISTA LUPIN" (1363)

Av. ROQUE SAENZ PEÑA 825  
Capital Federal ARGENTINA



# RESORTE

EL AYUDANTE DEL PROFE

por DOL



"TRANSMISIÓN DE PENSAMIENTO"



¡PERO RESORTE! ¡NI CUANDO DESAYUNAS DEJAS DE ESTUDIAR!..



PARA SER AYUDANTE DEL PROFESOR HAY QUE SABER MUCHO, MAMI

¿QUÉ ES ESE LIBRO? TELEPATÍA ¡QUÉ TONTERÍAS!



ALGUNOS DÍAS EN VEZ DE AYUDAR AL PROFE PODÍAS IR CON LOS CHICOS DEL BARRIO, ASÍ TE DISTRAES UN POCO



¡U! ¡LOS PADRES NUNCA ESTÁN CONFORMES! SI UN CHICO SE LA PASA TODO EL DÍA JUGANDO NO LES GUSTA Y ESTUDIANDO TAMPOCO...



¿POR QUÉ NO NACEREMOS GRANDES?... SIN PASAR POR TODOS ESTOS AÑOS...

ALLÁ VA RESORTE ¿QUÉ TE PARECE SI LO INVITAMOS?..



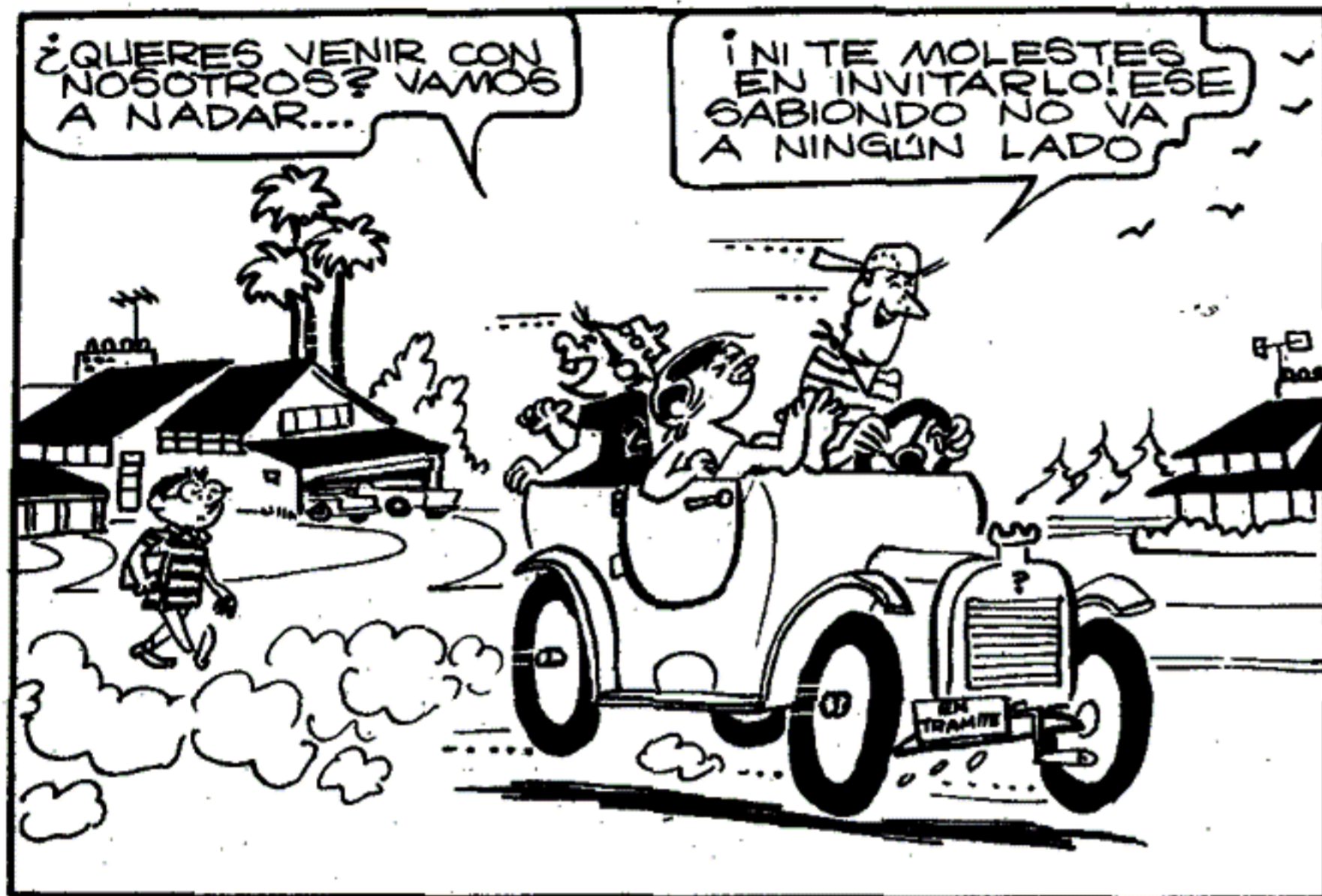















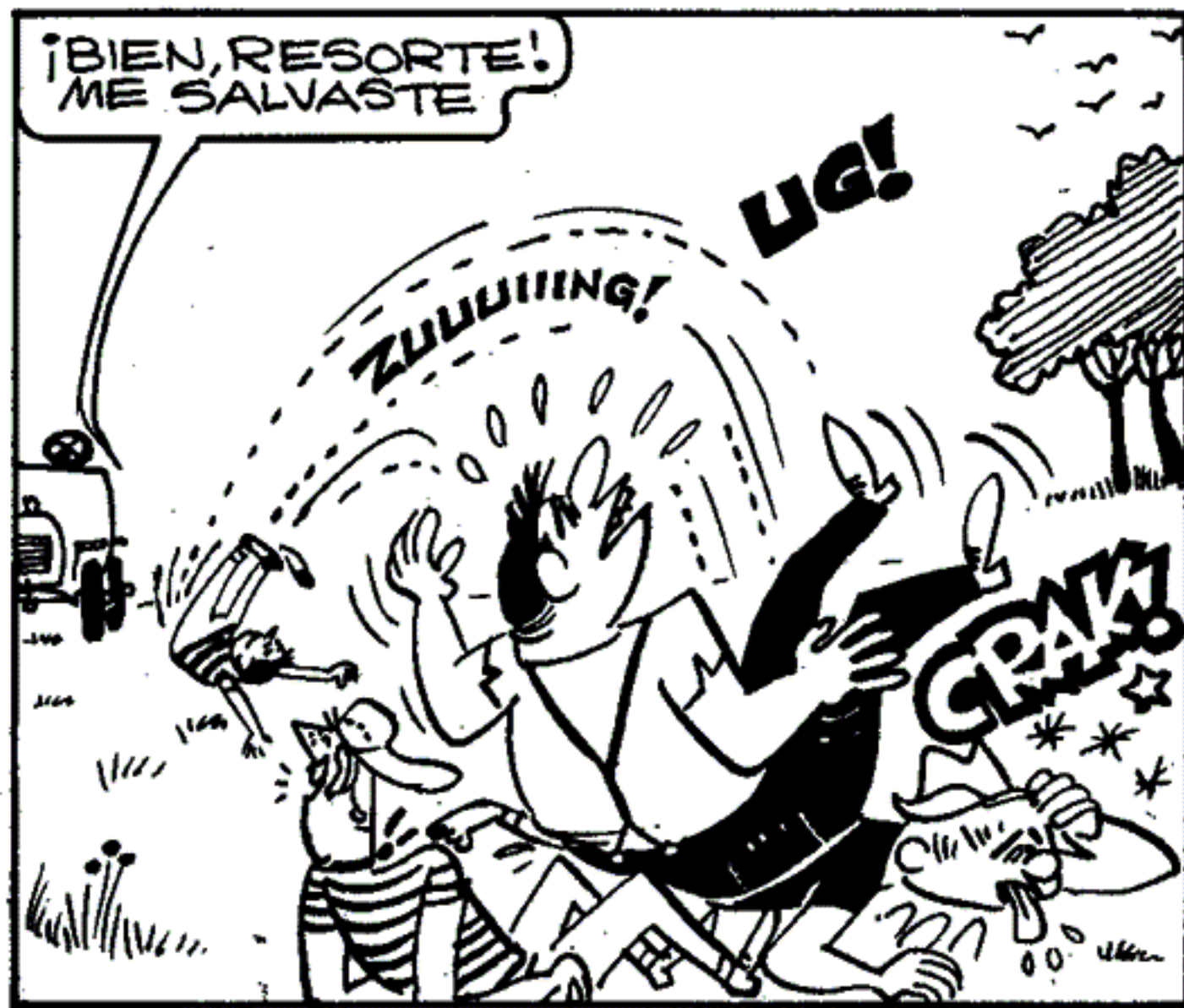







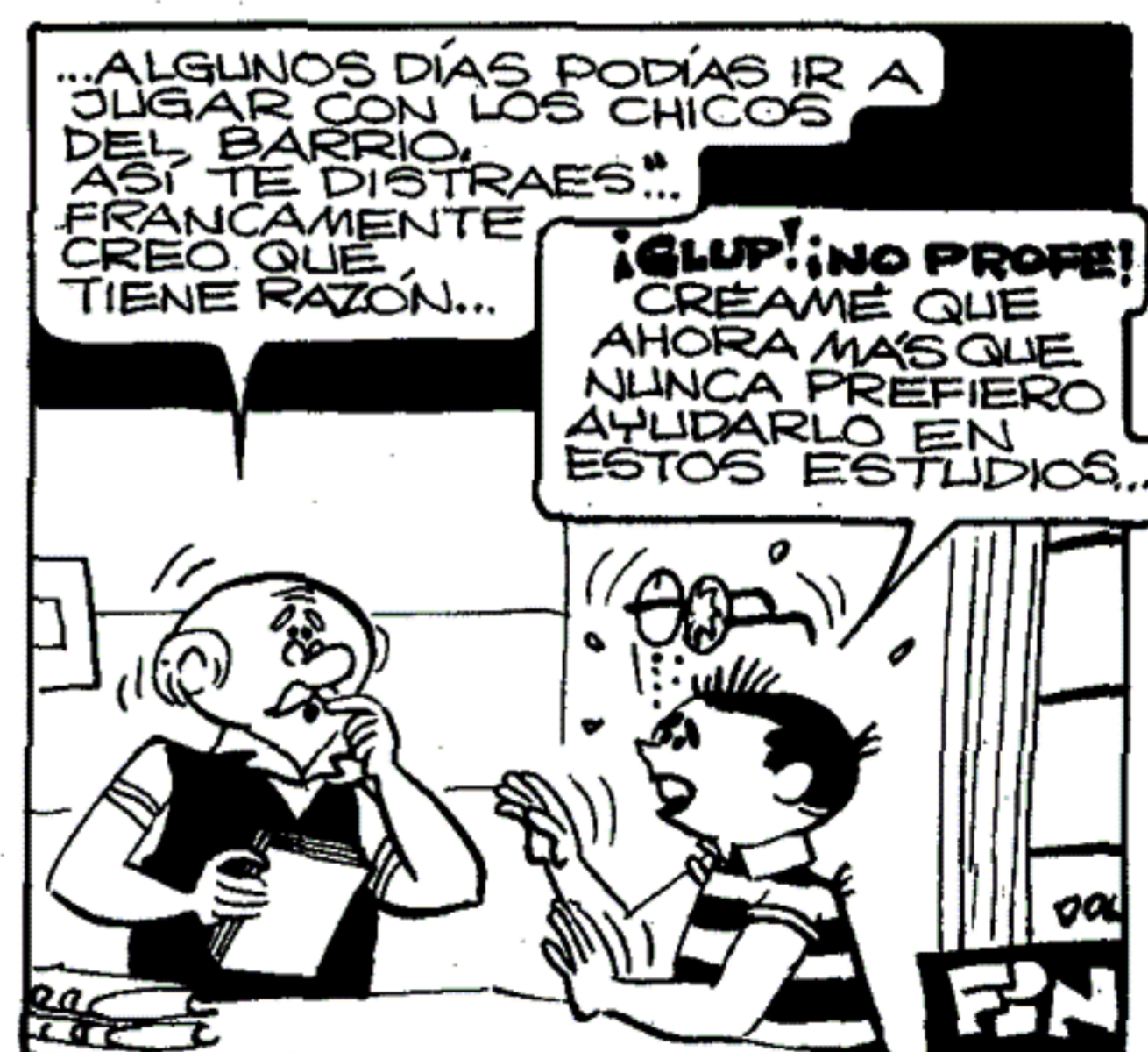



El primer programa de hobbies y modelismos

# Hobby Show

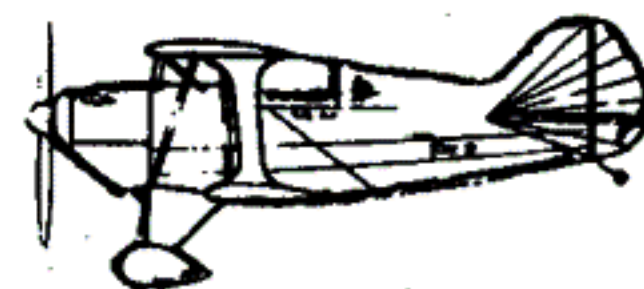
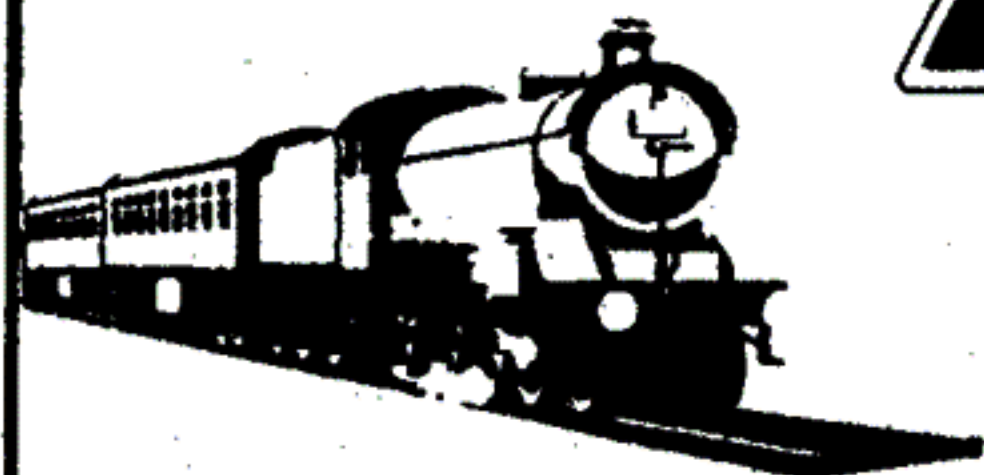
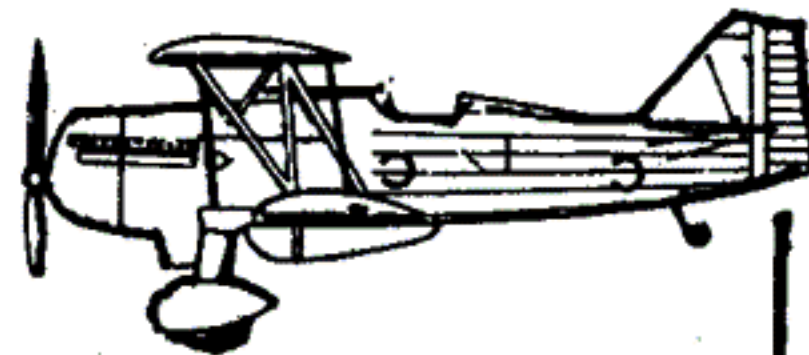
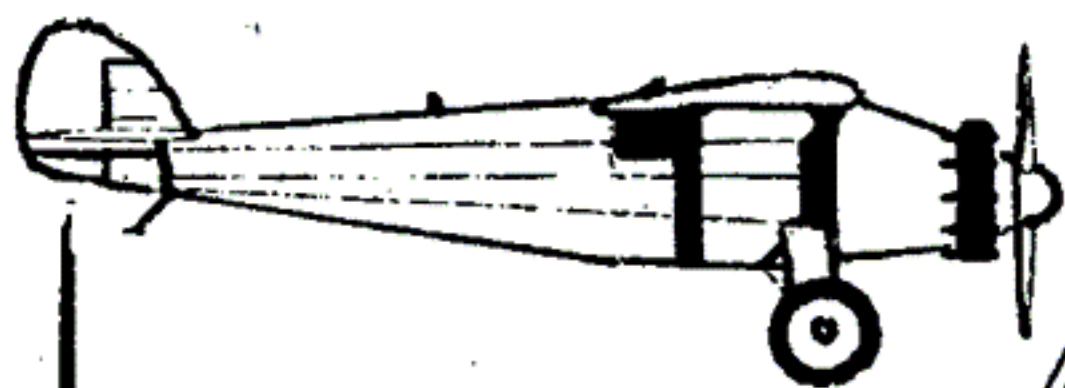

Vea el apasionante universo del aeromodelismo, lanchas y autos radiocontrolados, maquetas plásticas, trenes a escala, y todas las novedades de los clubes y ámbitos donde se desarrollan las actividades del mundo a escala.

**Conducción: Roberto M. Ishkanian**

**Hobby Show se emite por las siguientes señales:**

**América Sports (canal 17 de Cablevisión):**

\* Estrenos: sábados a las 16:00 hs.

\* Repeticiones: domingos 09:30 hs., lunes 15:30 hs. y jueves 12:30 hs.

**Alef Network (canal 63 de Cablevisión y canal 57 de Multicanal):**

\* Estrenos: domingos a las 11:00 hs.

\* Repeticiones: domingos 18:30 hs; lunes 00:30, 13:00 y 18:30 hs; martes y miércoles 10:00 hs;  
jueves 18:30 hs.





# SALTAPONES

EL HOMBRE PRÁCTICO

por Dol

"BAJO LAS OLAS"





















# "EN WHITTALL HOBBIES" \*\*\*\*\*

## LA ASTRONOMIA AL ALCANCE DE TODOS!

### consulta por las ofertas de VACACIONES

**¡NUEVO!..**



**M 31 CASSEGRAIN**  
Ecuatorial con  
relojería.  
Ø 20 cm 500X

**M 31 PLANETARIO**

**ENVIOS  
A TODO  
EL PAIS**



**PODEROSO TELES-  
COPIO REFLECTOR**  
Ø 20cm 600 X con  
lente BARLOW  
3 oculares - manual  
de uso y cajas.

**APROVECHA  
LAS  
OFERTAS**



¡Espejos para telescopios!..



**RELOJES para  
Telescopios  
Nacionales  
e importados**



Buscadores con  
y sin acodados



¡PRISMÁTICOS!..



Reflector TASCOTM  
375X. EN OFERTA!



Acodados

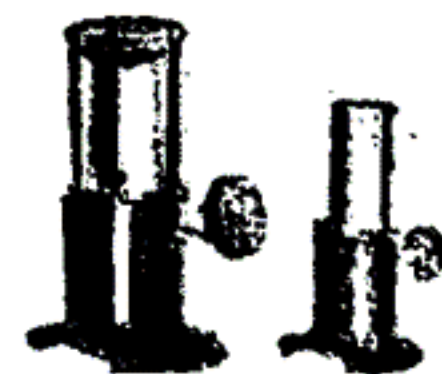

Porta-oculares  
a cremallera



OCULARES  
P/telescopios

Control

remoto

para  
enfokes  
de  
telescopios

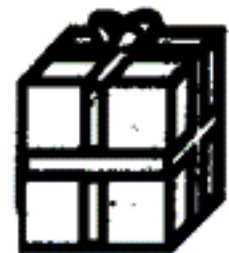
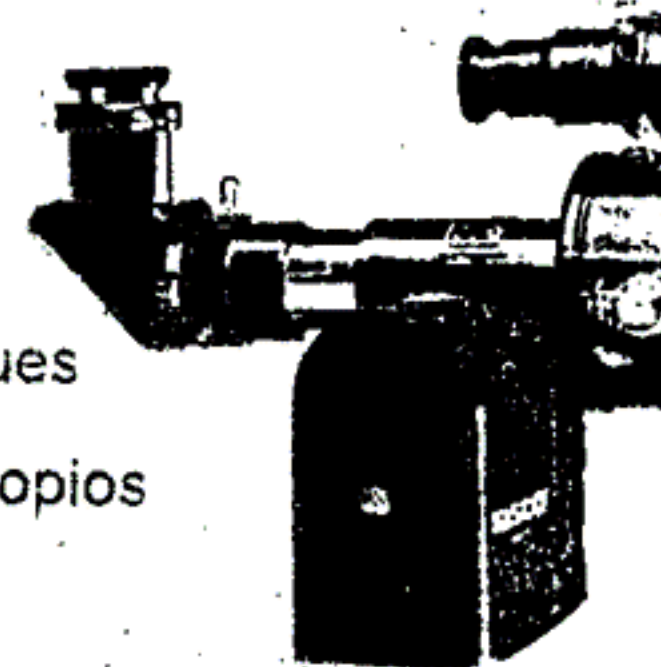
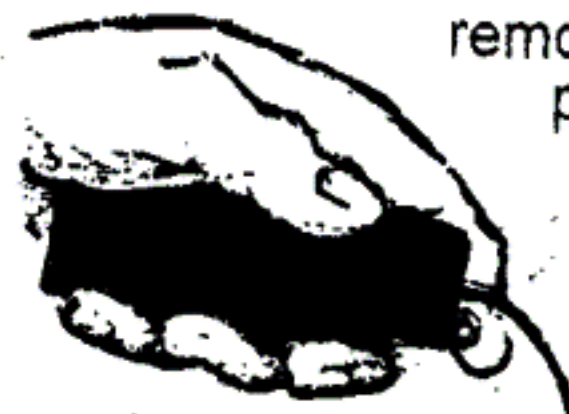

# WHITTALL HOBBIES \*\*\*\*\*

CARABOBO 295 (C.P.1834) TEMPERLEY BS. AS.

☎ 292~9224



# CELESTINO

con

Piedrito Saurito



Alfeñique

EL REY Y TERROR DEL HAMBRA

Mosca Kid



y



LUPIN

EL PILOTO

En: "UN VIAJE ESPACIAL" Ó ESPECIAL

SOBRE UNA IDEA DE  
Carlos Ernesto Frutos

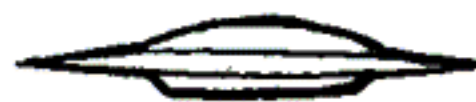

por GUILLERMO GUERRERO







PÓNGANSE ABAJO DE LA NAVE, ELLA LOS ABSORBERÁ A SU INTERIOR... ASÍ... ¡ESO ES!...

¡OH... OH... ME SIENTO FLOTAR! ¡ME ELEVO!

YO TAMBIÉN, ESTE ME ACHICÓ TANTO QUE NO PESO NADA



¡OIA! ESTO NO SE PARECE NADA A NUESTRO HABITAT

BIEN... AHORA ME TOCA A MI, EL VIAJE LO REALIZAREMOS A TRAVÉS DE UN AGUJERO NEGRO EN LOS CONFINES DEL ESPACIO...



... ESTO NOS PERMITIRÁ EL ACCESO A OTRAS DIMENSIONES LLEGANDO A LA ÉPOCA DESEADA (SI ES QUE TENEMOS SUERTE)

¡GLUB!

¡AIA! ¿QUÉ MAL HICE YO...?

LA LLEGADA AL ESPACIO EXTERIOR FUE FÁCIL, PERO ATRAVESAR EL AGUJERO NEGRO ES OTRA COSA, ALLÍ TODA LA MASA QUE COMPONE A LOS CUERPOS SE COMPRIME Y LOS ESTIRA AL MÁXIMO.

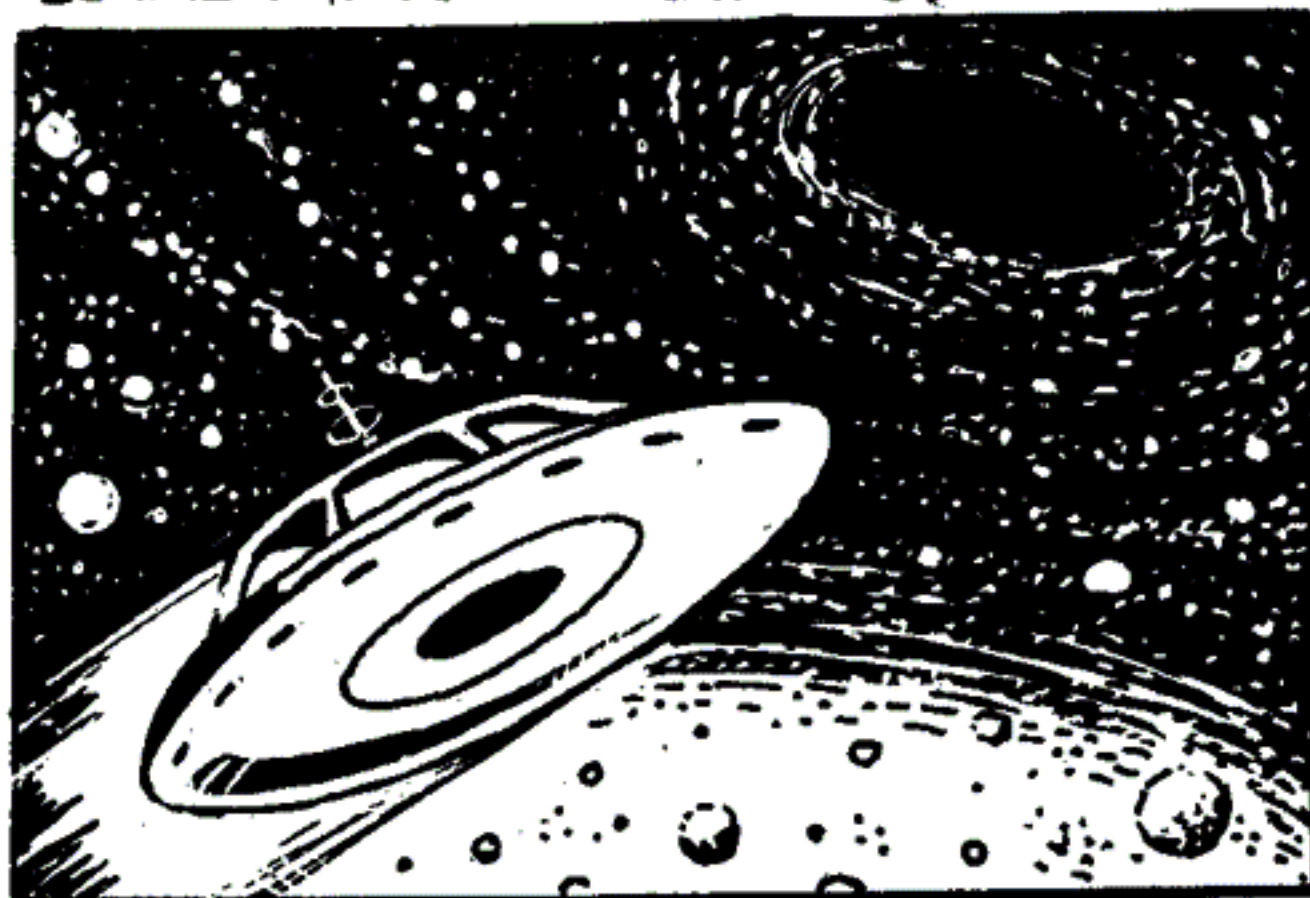

LA ENORME PRESION PUEDE ALTERAR LA ESTRUCTURA DE LA NAVE ¡ALLÁ VAMOS!

CADA VEZ ENTIENDO MENOS



POR UN MOMENTO TODO ESTUVO A OSCURAS Y EN LA PANTALLA APARECIERON ALGUNOS PERSONAJES DE LOS INICIOS DE LA REVISTA



USTEDES QUE VIVIERON LA PRIMERA ÉPOCA DEBEN RECORDARLOS





¡AH, SI... DE ALGUNOS NOS ACORDAMOS, PERO PASÓ TANTO TIEM... ¡EEH! ¿QUÉ PA... PASA AHORA?...

¡LA VIBRACIÓN!... ¡BRAVO, SE HIZO LA LUZ!... HEMOS SALIDO A LA ÉPOCA DESEADA...



...Y YA SOBREVOLAMOS LA CIUDAD DE CHICAGO GRACIAS A LA "COMPU" CENTRAL DE NAVEGACIÓN



¡POR MIL ROCAS Y CASCOES!! ¡AHORA QUE PASA?!

¡VEAN LA PANTALLA!... ¡OIGAN ESE BATIFONDO! ¡CREO QUE HALLAMOS A NUESTROS "AMIGOS"!

AY MAMA

RATATA BANG! BANG! BIINN BONG! TAC TAC...



ALLA' ABAJO, ALFENIQUE, TARAS Y MUSARAÑA ERAN PERSEGUIDOS POR LA POLICIA

¡ALTOO!...

¡MALDITOS CERDOS! ¡NOS ESTÁN ACRIBILLANDO!

RATATA TAC TAC BIINN BANG PLUM



¡UFF! YA NI LOS BANCOS SE PUEDEN ASALTAR TRANQUILO

¡RÁPIDO, ESCONDÁMONOS EN EL DEPÓSITO! ¿PERO COMO SALIMOS?

¡A MENOS QUE NOS CAIGA AYUDA DEL CIELO!

BING! BANG! BANG!



Y ASI FUE, PORQUE EL PLATILLO DE CELESTINO SE POSO SOBRE ELLOS Y LOS ATRAJO

¡NOOO!

¡OH! ¡AH! ¡UH!









AL ENTRAR EN LA ZONA,  
LAS ONDAS DETIENEN  
EL DESCENSO DE LA NAVE





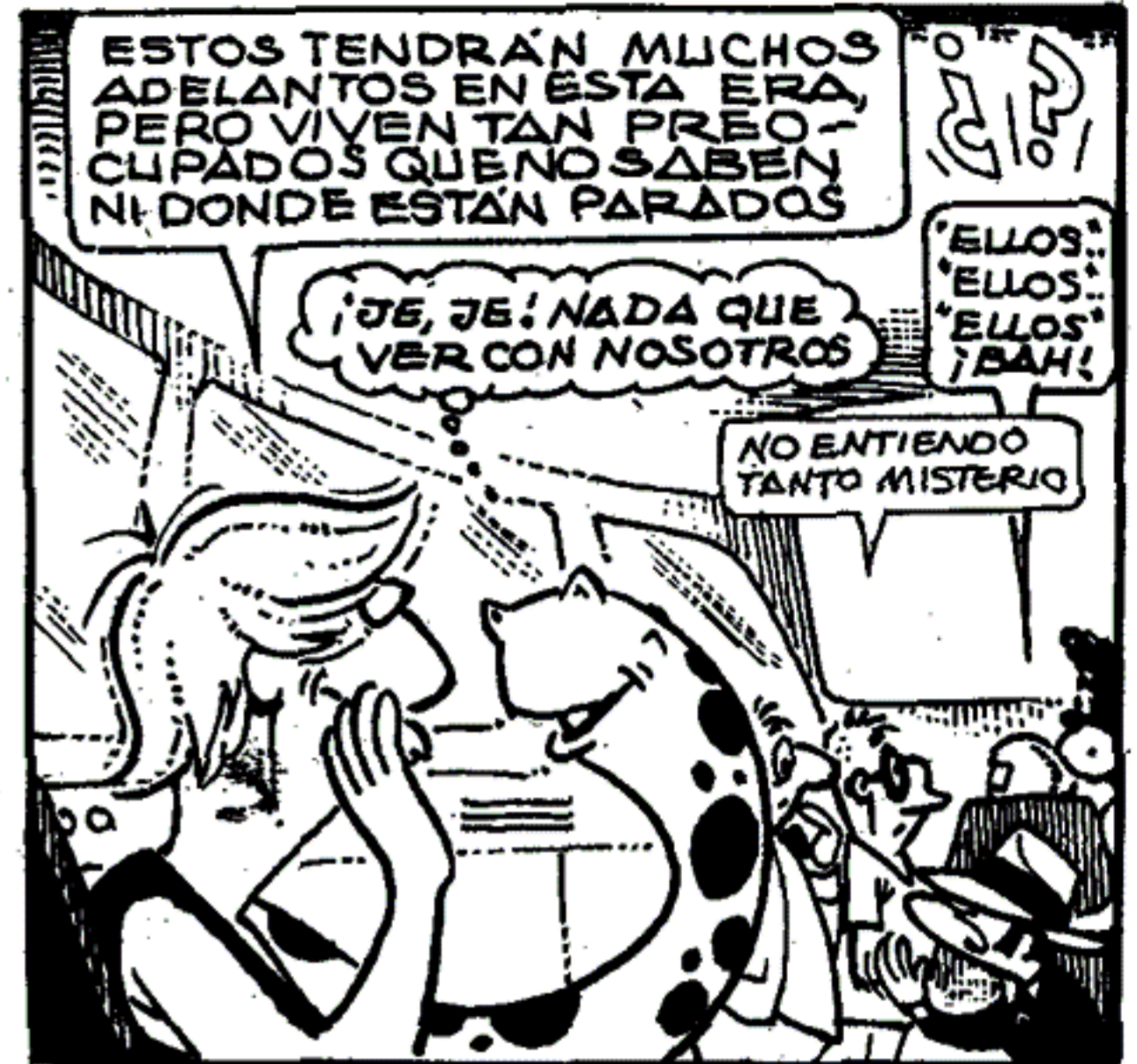







EL ENCUENTRO CON LÚPIN LOS CALMO UN POCO... PERO...



NO ENTENDEMOS NADA: A QUE SE DEBE TODO ESTO?

¿NO LES DIJO CELESTINO QUE "ELLOS" NOS ESPERAN?

¡OTRA VEZ "ELLOS"!



¡¡¡ BASTAA !!!  
¡¡¡ QUIENES SON "ELLOS" !!!



¡JAJÁ! ¿NO SABEN?  
¡QUE OLVIDADIZOS!  
¡ACOMPÁÑENME!..



¡AHÍ LOS TIENEN A "ELLOS"!...  
¡LOS AUTORES DE LA REVISTA...

¡EH? ¡OH!  
¡IAH!  
¡UY!

¡BIENVENIDOS!

¡ADELANTE!



... QUE HOY LLEGÓ AL NÚMERO 400 Y HAY QUE FESTEJARLO!  
¡¡¡ SALÚD !!!

¡HURRAA!  
¡POR OTROS 400!..

TODO FUÉ UNA JUGADA DE LÚPIN Y MÍA PARA REUNIRLOS...  
¡JI!.. ¡EN EL MUNDO DE LA HISTORIETA TODO VALE! ¡SALÚD!

¡FELICIDADES! ¡BIEN!

¡AH, MALDITOS! ERA UNA SORPRESA!

¡EP! ¡HAY CARINOS QUE MATAN!

¡VIVAA!

¡UN ABRAZO!

SURRERO

FIN



**OFERTA DE VERANO!!**

# SUPLES técnicos de revista LUPIN

## 3 SUPLES por \$ 15.-

### TRANSISTORÍN TE INICIA EN ELECTRÓNICA: (suple A)

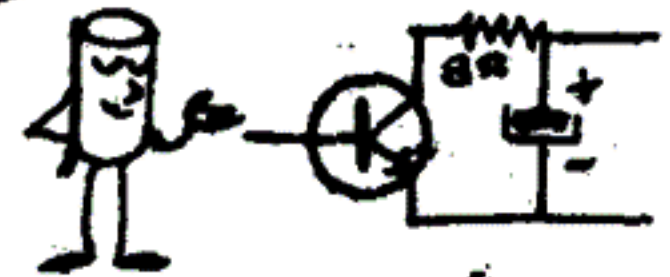

Este suplemento es indicado para los que no entienden absolutamente nada de electrónica, entre ellos podemos contar a electricistas, vendedores y otros oficios y profesiones relacionados con ella, si toda esa gente ha utilizado este suple para tener una herramienta más, que podemos decir de un estudiante o hobbista para el que se hace más que útil ya que se encuentran explicadas todas la teorías acompañadas de prácticas con varios circuitos

### PRACTICA ELECTRÓNICA (suple B)

Aunque se puede decir que este suple es un complemento del anterior, tiene utilidad para el que ya haya estudiado en en otras escuelas ya que los circuitos que presenta son de una utilidad más que práctica una vez armados

### MÁS ELECTRÓNICA PARA PRACTICAR (suple C)

Como su nombre lo dice aquí encontramos circuitos para practicar pero un poquito más complicados, como en el caso anterior los circuitos son de gran utilidad no sólo como estudio sino en el uso en que los utilizaremos.

### AEROMODELISMO

Un suple ideal para los que quieran empezar con las prácticas de este fascinante hobby que es uno de los fuertes de la revista, maquetas, U control, planeadores, avioncitos con motor a goma, el uso del motorcito .049, completan este suple cantidad de planitos y explicaciones para que no quede ninguna duda con lo que pensamos armar.

### EL SUPLE DE LA FOTOGRAFÍA

En este suple encontrarás la forma más económica de armarte tu propio laboratorio en el que también trae dibujos y explicaciones para que armes tu propia ampliadora, copiadora, fotómetros y todo lo que sea útil para divertirte con este apasionante hobby que en el futuro podrá convertirse en tu profesión

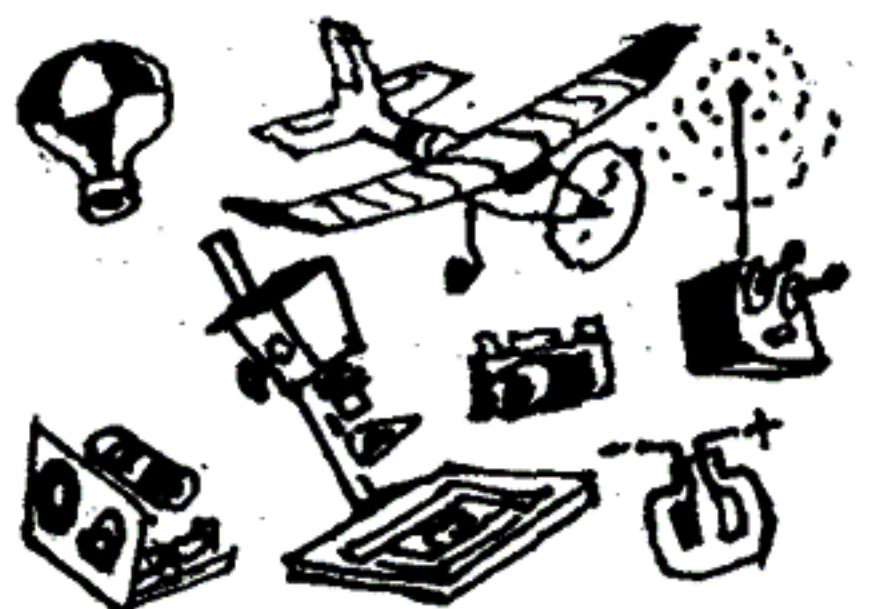

**POR REVISTAS ATRASADAS PASÁ POR REDACCIÓN DE TARDE**

**COPIAS de PLANOS de TELESCOPIOS**



TELESCOPIO DE 3' \$ 5.-  
TELESCOPIO de 6' \$ 5.-

**ENVIOS AL INTERIOR solamente por GIRO POSTAL (correo central) a nombre de "REVISTA LUPIN"**

y enviarlo a  
**REVISTA LUPIN**  
Dnal. NORTE 825 -3°  
Cap. Fed. (1363)

**CADA SUPLE \$ 7.-**  
INCLUYENDO GASTOS DE ENVIO



# El correito del Gordi

Hola, chicos, en este número encontrarán muchas ofertas que si la saben aprovechar le sacarán el jugo, les aconsejo estudiarlas con mucha atención, ah!.. el próximo número habrá más ofertas y también construcciones para hacer en las vacaciones, la lupín en vacaciones me parece más linda, ¿será que hay más tiempo de disfrutarla?.. para mí las vacaciones es la época más linda del año y me gusta aprovecharlas, aquí tengo la carta de Alfredo de Mar del Plata que me dice que él aprovecha su tiempo haciendo los circuitos del suple de Transistorín. Facundo Gorín de San Esteban Cba. nos envió varios planitos y

## NI PERROS NI GATOS...



...deben ser abandonados, tienen más sentimientos de los que la ciencia suponía y... **SUFREN!**

correspondencia a  
revista LUPIN (Gordi)  
Dnal. Norte 825 3°  
Cap. Fed. (1383)

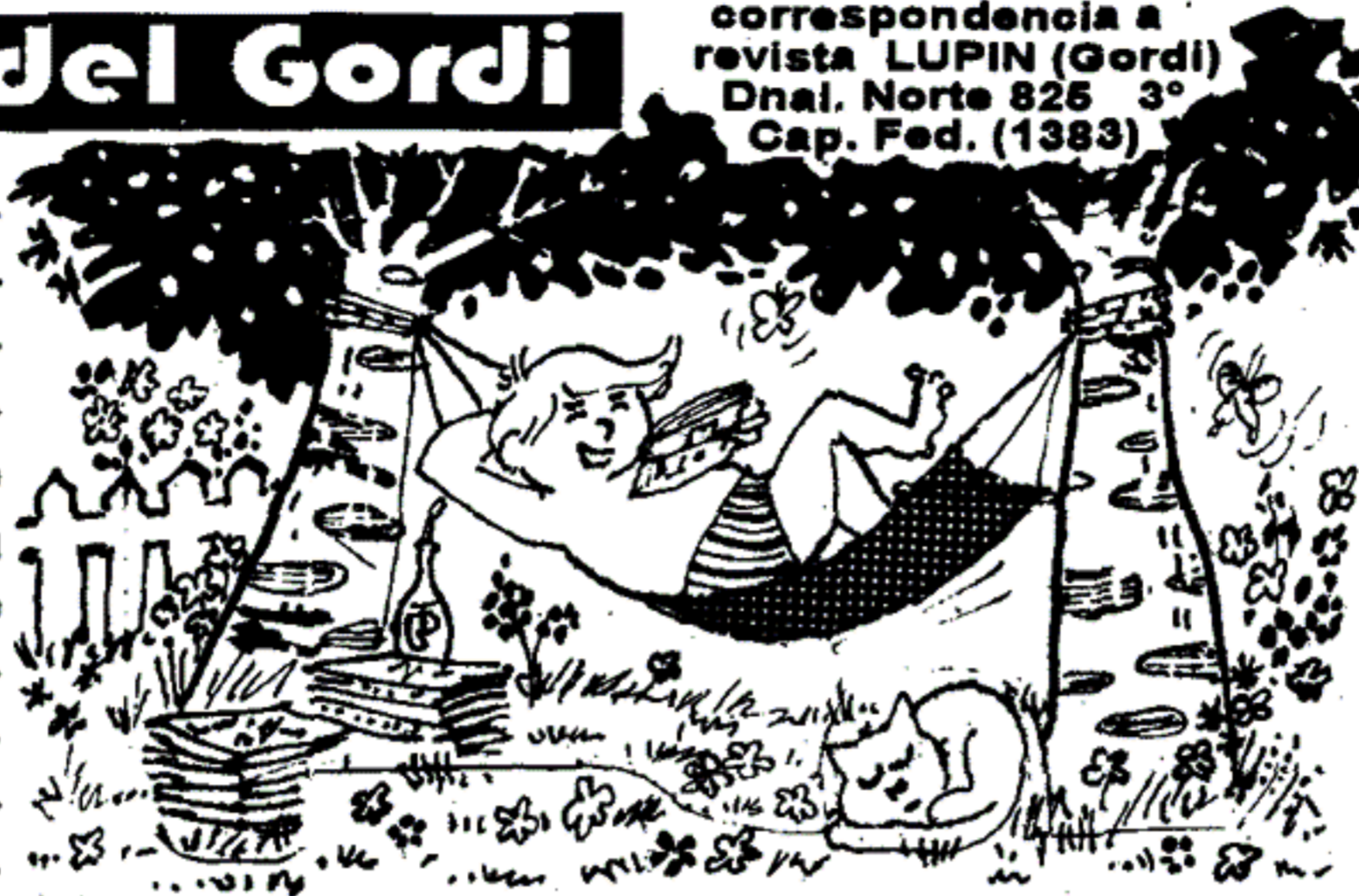

una foto de La Panemona que es un molino de eje vertical, luego el agua se calienta con calefón solar, el dire estudió el sistema y nos dijo "vieron que donde hay inventiva hay progreso y comodidades, estos no se achican por que no tienen ni agua ni corriente eléctrica", felicitaciones familia Gorín, si todos serían como ustedes este país progresaría rápidamente a pesar de todos los que sólo sirven para llorar y superpoblar el planeta. El próximo número la revista cumple sus 33 "saños" no se la pierdan, ches

## AVISITOS GRATUITOS

### GRUPO RADIOESCUCHA PLATENSE

Edita su boletín CONEXION GRP, para Diexistas, solicitar información enviando un cupón IRC, o 2 estampillas de franqueo simple. Casilla de correo 465 (1900) La Plata

\*\*\*\*

**STICKERS con los personajes de las historietas, pasá por redacción de tarde (15 a 19 hs)**

Diagonal Norte 825 (3° piso)



\*\*\*\*

Si estás interesado en circuitos electrónicos además de venderlos armados Juan Carlos te ofrece minitransmisores de FM y receptores de VHF con banda aérea 112 a 165 MHz a \$ 35.- T.E.582-1944

**PROMOCION: 'FLASH SUNTAX'**  
modelo 328 A 2 - doble lampara-manual-2 automatismos-contacto en zapata y cable sincro \$ 50.-

Proyectores de cine: 8 - 88 y 16 mm desde \$ 50.-

de diapositivas desde \$ 90.-

**FILMADORAS y MATERIAL CINE GALERIA CORRIENTES ANGOSTA**

Corrientes 753 Lavalle 750

LOCAL 32 TEL.322-0122

horario aten. lunes a viernes 12,30 / 19,30



LUPIN ENERO 1999 Revista mensual de historietas y técnicas didácticas útiles para jovencitos. Editada por Ediciones G.D.S., oficinas en Avda. Roque Saenz Peña (Diagonal Norte) 825, 3° piso, Bs. As., Teléfono 4326-3440. Precio en toda la Rep. \$ 2.- Distribuidor Capital Federal: DISTRIMACHI S.A., Carlos Calvo 2428, Capital Federal. Distribuidor Interior y Exterior: DISTRICONDOR S.A., Independencia 2744, Cap. Fed. Registro de la Propiedad Intelectual N° 855359 Este número se terminó de imprimir en Sociedad Impresora Americana S.A.I.C Lavarden 155 el 29 de diciembre de 1998

CORREO ARGENTINO CENTRA

FRANQUEO A PAGAR N°726  
FRANQ. PAGADO N°5231

TARIFA REDUCIDA  
CONCESION N° 1454  
C.P. 1363



# ESTUDIE ASTRONÁUTICA

## LA PROFESION DEL FUTURO



Curso teórico-práctico completo de: TECNOLOGIA ESPACIAL - RADIOASTRONOMIA - COMPUTADORAS - ELECTRONICA y TV MODERNAS FISICA NUCLEAR.

Con numerosos APARATOS DE PRACTICA para que usted adquiera pronto verdadera competencia en esta actividad de enorme demanda.

Envíe HOY MISMO el cupón:

Sr. Director de la  
ESCUELA UNIVERSAL DE ASTRONAUTICA  
Casilla de Correo Central 5575 - Buenos Aires

Remítame informes completos del curso y una valiosa lección GRATIS sin compromiso de mi parte.

Nombre y Apellido .....

Dirección completa .....

Localidad ..... Pcia. ....

ATENCION PERSONAL.

Viamonte 2247 - 5º Piso F, CAP. T.E. 501-5492

SI YO TUVIERA  
UN TÍTULO  
UNIVERSITARIO...



## BACHILLERATO

e Ingreso a Facultades

Si Usted aprobó la Escuela Primaria ahora puede graduarse de Bachiller e ingresar a la Universidad. CUALQUIERA SEA SU EDAD, SEXO O LUGAR DE RESIDENCIA Inscribiéndose en los Cursos por correo del

**INSTITUTO PABLO PIZZURNO**  
Casilla Correo Central 5575 - Buenos Aires

Marque el casillero correspondiente:

Poseo estudios primarios .....

He completado la escuela secundaria .....

Remítame sin compromiso de mi parte información y condiciones de inscripción en los Cursos Secundarios e Ingreso a Facultades por Correo.

Nombre y Apellido .....

Dirección completa .....

Localidad ..... Pcia. ....





**CORRE COMO  
LOS CAMPEONES !!!**

**NITRO**

**EFFECTIVO  
\$ 322.-**

**O 12 PAGOS DE  
U\$S 33.08**

## **AVENGER AV2X**

- 2 CANALES • 2 SERVOS 94102 (3.6 Kg./cm.)
- 75 MHZ. AM.
- INVERSORES DE SERVOS.
- OPERABLE CON PILAS ALCALINAS O NICKEL CADMIO.(OPCIONAL)

**EFFECTIVO  
\$ 117.-**

**O 12 PAGOS DE  
U\$S 12.-**



**QUE LINDOS MODELOS!!!  
INICIA EN EL RADIO CONTROL**

**EFFECTIVO  
\$ 195.-**

**O 12 PAGOS DE U\$S 20.-**

## **VANGUARD 4R DRY FM**

- 4 CANALES • 3 SERVOS
- OPERABLE CON PILAS ALCALINAS

## **MAGNUM**

**GPA Series  
ABC/PER**

**EFFECTIVO  
\$ 87.-**

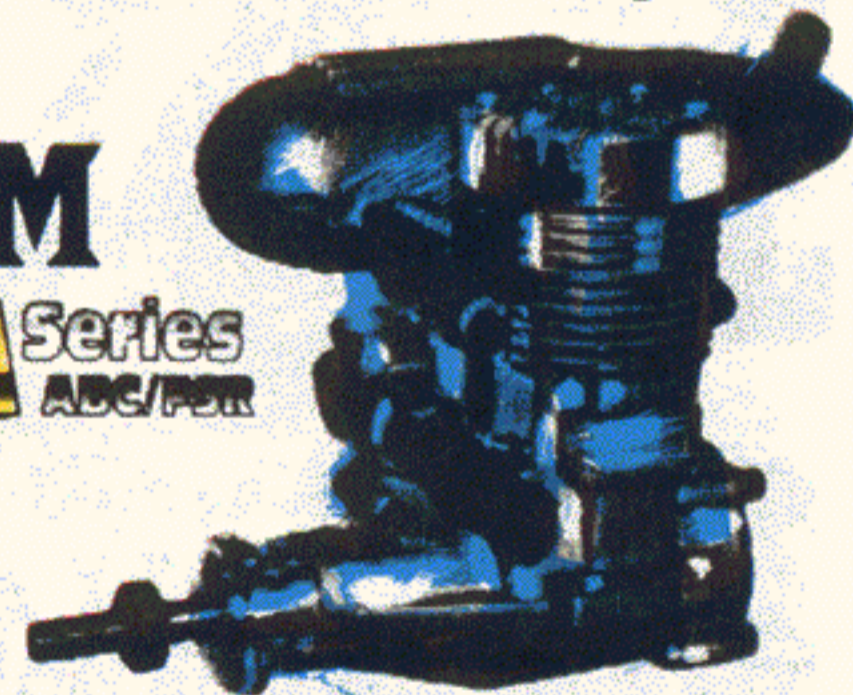

**POTENTES, FUERTES, CONFIABLES.**

**LOS MOTORES 40 SOBRE BUJES MAS EXITOSOS DEL MUNDO**

**COMO SIEMPRE, DESDE HACE 37 AÑOS, LA MEJOR ATENCION, LA MAYOR VARIEDAD  
Y EL MEJOR PRECIO. VENTAS A TODO EL PAIS. CONSULTE POR PLANES DE PAGO**

**VEANOS EN "HOBBY SHOW" POR TVA CANAL 69 V.C.C. Y LOS MEJORES CABLES DEL PAIS**



**AERO SUR S.R.L. "LA CASA DEL HOBBY"**

**TALCAHUANO 166 CAP. FED. (1013) - TE: (01)383-6030- (01)381-6666**